

### Düsey Milli Kademeli Pik Gövdeli Elektropomplar



KPDR25  
KPDR32  
KPDR40  
KPDR50A  
KPDR50B  
KPDR50  
KPDR65A  
KPDR65B

### Düsey Milli Kademeli Pik Gövdeli Inline Elektropomplar



KPDH32  
KPDH50A  
KPDH50B  
KPDH50

### Düsey Milli Kademeli Çelik Gövdeli Elektropomplar



205  
208  
212  
216  
225

### Yatay Milli Kademeli Pik Gövdeli Pompalar ve Elektropomplar



KP25 KP50 KP65  
KP32 KP500 KP80B  
KP40 KP300 KP80  
KP50A KP65A KP100  
KP50B KP65B KP125

### Inline Pompalar



SLINE65

### Monoblok Elektropomplar



KPM40	SLG200-2K	ÜKSM325
KPM50	SLG3	ÜKSM430
KPM50A	JET75	SDM220
KPM50B	JET100	SDM325
KPM65B	JET150	SDM430A
SLG1	JET300-2K	SDM430
SLG1-2K	ÜK2	SDM4300
SLG1,5	ÜK3	SDM440
SLG1,5-2K	ÜKS2	SDM540
SLG2	ÜKS3	SLGM650
SLG2-2K	ÜKM430	SLGM860

### Tek Fanlı Pompalar ve Elektropomplar

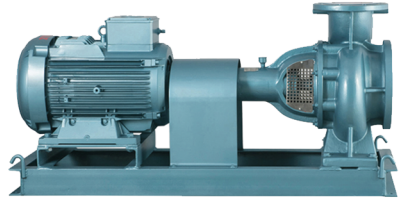

SD215	SD550	SLG650A
SD325	SLG4	SLG860
SD430	SLG540	SLGYA5
SD430A	SLG5	SLGYA6
SD540A	SLG6A	SLSD2
SD540	SLG650	



Baskı: 04.21

Şabanoğlu Mah. O.S.B. Adnan Kahveci Bulvarı No: 46 Kutlukent Mevkii Tekkeköy / SAMSUN

Tel: 0.362 266 80 50 Fax: 0 362 266 80 53

www.domak.com.tr e-mail: info@domak.com.tr

Garanti belgesi en arka sayfadadır.



**LÜTFEN DİKKAT!  
POMPALARIMIZDAN, AZAMI VERİMİ ALABİLMENİZ İÇİN  
BU KILAVUZDAKİ BİLGİLERİ DİKKATLİ BİR ŞEKİLDE  
OKUMALISINIZ.  
BU KILAVUZ, POMPALARLA İLGİLİ BÜTÜN SORUNLARINIZDA  
SİZE YARDIMCI OLABİLECEK GÜVENLİ BİR KAYNAKTIR.**

Bu kullanma kılavuzu pompaların, taşınması, montajı, işletmeye alınması ve bakım işlemlerini kapsar. Bu işlemleri gerçekleştirecek kişiler, kılavuzdaki bilgiler doğrultusunda hareket etmelidirler. Kullanma kılavuzu pompalara yakın ve kolay ulaşılabilir yerde olmalıdır.

***LÜTFEN MUHAFAZA EDİNİZ.***

## İÇİNDEKİLER

1. TALİMATLAR-----	6-8
2-GENEL BİLGİLER-----	8 - 10
3. TAŞIMA / DEPOLAMA / MONTAJ-----	11 – 17
4. ÇALIŞTIRMA-----	17
5.BAKIM-----	18 – 19
6. BULUNDURULMASI GEREKEN YEDEK PARÇALAR-----	19
7. ETİKET-----	19
8.KULLANIM ÖMRÜ-----	19
9. İLETİŞİM-----	19
10. POMPALARIN AĞIRLIK VE EBAT TABLOLARI-----	20 – 29
11. KAPASİTE TABLOLARI-----	30-39
12.POMPA MONTAJ RESİMLERİ VE PARÇA MALZEME LİSTESİ-----	40 – 61
13- MONTAJ ŞEMALARI-----	62
14. ARIZALAR (MUHTEMEL POMPA ARIZALARI)-----	63
15. GARANTİ DIŞI KALAN DURUMLAR-----	63 - 64

## ÖNSÖZ

DOMAK Pompa; uzun yılların tecrübesiyle, günümüzün teknolojik gelişmelerini birleştirerek, kılavuzda adı geçen su pompalarını üretmektedir.

Kaliteyi tüm ayrıntılarda yakalayabilmek ve sürdürülebilmek amacıyla, döküm dâhil olmak üzere üretimin hemen hemen tüm aşamaları aynı çatı altında DOMAK Pompa fabrikası bünyesinde yapılmaktadır.

Dökümhaneden başlayarak üretimin bütün aşamalarında, pompa parçalarının kalite kontrolleri titizlikle yapılmaktadır. Ürünler, montaj aşamasından sonra çalıştırılmak suretiyle kalite ve performans testine tabi tutulmaktadır. Diğer bir deyimle pompalar, etiketlerinde yazılı değerlere sahip olduğu görüldükten sonra satışa sunulmaktadır. Böylelikle satış sonrasında kullanıcıların muhtemel soru ve sorunlarının cevabı peşinen verilebilmektedir.

DOMAK Pompa, kuruluşunda amaç edindiği kalitenin her türlüsüne önem vermekte, ürünlerinin yanı sıra tüm ilişkilerinde bu anlayışı yaşatmaktadır. Bu kalite anlayışı ve uzun yılların tecrübesiyle ülke çapında kurduğu geniş bayilik teşkilatı kanalıyla ürünlerini ihtiyaç sahiplerine ulaştırmaktadır.

DOMAK Pompa TS EN ISO 9001, TS EN ISO 9905, Hidrofor (TSEK), TS 12599 ve CE Deklarasyonu belgeleri ile tüm gerekliliklerini hassasiyetle yerine getirmektedir.

## KALİTE POLİTİKASI

- Çevre, İş Sağlığı ve Güvenliği konusunda hassas hareket ederek,
- Eğitim ile becerimizi ve kalite bilincini artırarak,
- Kalite Yönetim Sistemi şartlarına uyarak ve sürekli iyileştirme faaliyetlerini sürdürerek,
- Ulusal ve Uluslararası Kalite Sistemi ile Ürün Standartlarına uygun,
- Gelişen teknolojiyi takip ederek,
- Zamanında, hedeflenen miktarda ve hedeflenen minimum hata oranı ile
- Üretim ve Hizmetleri gerçekleştirerek,

En üst düzeyde Müşteri memnuniyetini sağlamak, Firmamızın kalite politikasıdır.

Bu kullanma kılavuzu, Su pompalarının taşınması, kurulması, işletilmesi ve bakımı ile ilgilenenlerin yol göstericisidir.

Saygılarımızla...

**DOMAK POMPA  
VE MAKİNA SAN. A.Ş.**



## OKUMALISINIZ

Pompanız, gücüne uygun bir elektrik motoru ile çalıştırılmak üzere tasarlanarak üretilmiş ve çeşitli ortamlarda çalışabilecek şekilde pek çok testten geçirilerek sizin kullanımına sunulmuştur.

Pompanızda kullandığımız elektrik motorları ülkemizde üretilmekte olup kendi sektöründe saygın markalardır. Anılan motorlar ülkemizle birlikte pek çok dünya ülkesine satılmakta ve o ülkelerin endüstriyel alanlarında da kullanılmaktadır.

Her üründe olduğu gibi elektrik motorları da kendi kullanma kılavuzlarında beyan edilen çalışma şartları içerisinde kullanılmak üzere yasal süre içinde garanti altına alınmaktadır.

Pompanızla birlikte elektrik motorunun da kullanma kılavuzunu sizlere ulaştırmaktayız. Doğru kullanım için her iki kılavuzun gereklerini yerine getirmelisiniz. Elektrik motorlarının hasar gördüğü kullanımlarda üretici firma haklı olarak kullanım şekli ve şartlarını sorgulamakta ve hatalı kullanımlarda kullanıcının garanti hakkı taleplerini reddetmektedir.

Bizler üretici olarak, ürünlerimizin yasal kullanım süresi içerisinde hatasız çalışmalarını garanti etmekle mükellefiz. Sizler ise kullanıcı olarak menfaatiniz icabı ilgili kullanma kılavuzlarında belirlenen detaylara uyarak ürünlerinizi tesis etmeli ve gerekli emniyet tedbirlerini alarak kullanmak durumunda olmalısınız. Aksi halde hatalı kullanım sonucunun mağduru olursunuz.

## 1. TALİMATLAR

### 1.1. Genel Talimatlar

Bu kullanma kılavuzunun amacı kullanıcılara;

- Pompaların montajı, bakımı ve muhtemel arızaları ile ilgili bilgi vermek,
- Taşıma, Depolama ve Garanti şartlarını açıklamaktır.

Pompaların yanlış kullanımını önlemek için, bu kılavuzda verilen talimatlar dikkatli bir şekilde incelenmelidir.

Çalıştırma ve bakım, yetkili ve nitelikli elemanlar tarafından yapılmalıdır.

Yetkili olmayan kişiler tarafından yapılan tamir veya değişikliklerin garanti kapsamına girmeyeceği bilinmelidir.

### 1.2. Güvenlik Talimatları

Bu bölümdeki genel güvenlik talimatlarının dışında diğer bölümlerdeki özel güvenlik talimatları da dikkate alınmalıdır.

#### 1.2.1 Bu Kullanma Kılavuzunun İçindeki Güvenlik İşaretlerinin Açıklaması



Güvenlik sembolü (Genel kişisel tehlike)



Güvenlik sembolü (Elektrik voltaj tehlikesi)



Güvenlik sembolü (El sıkışma tehlikesi)



Pompaların çalışmasını etkileyen, pompa üzerinde işaretlenmiş güvenlik talimatları

**DİKKAT**

Makinanın zarar görme tehlikesi

#### 1.2.2 Güvenlik Talimatlarında Belirtilen Uyarılarla İlişkili Olan Riskler

Güvenlik uyarılarına uymamak, çevre ve ortama olduğu kadar hem kullanıcıyı hem de pompayı güvenlik riski altında bırakır.

**\*Güvenlik uyarılarına uymamak, garanti koşullarını geçersiz kılacaktır.**

Servis ve Bakım prosedürlerindeki direktiflerin veya güvenlik uyarılarının belirttiği riskler aşağıdakilerden olabilir.

- Pompanın veya pompa kurulumunun önemli fonksiyonlarını etkileyen hatalar.
- Elektriksel, Mekanik veya Kimyasal nedenlerden oluşan tehlikeler.



Pompa bünyesinde, gerek kullanım gerekse tamir bakım esnasında Çevreye ve İnsan sağlığına zarar teşkil edebilecek herhangi bir **kimyasal** kullanılmamıştır.

Çalışma ortamına ilave edilecek güvenlik önlemleri büyük önem taşımaktadır.

- Hareketli parçalar için koruma kapakları. (Pompa çalışırken bu parçalar çıkarılamaz )
- Elektrik enerjisinden doğan tehlikelerin ortadan kaldırılması.

### 1.3 - İnsan İçin Tehlikeli, İnsan veya Çevre Sağlığına Zararlı Olabilecek Durumlara İlişkin uyarılar

Montaj, Devreye alma ve Bakım işlemleri kalifiye ve yetkili personel tarafından gerçekleştirildiği sürece, pompanız herhangi bir güvenlik riski oluşmayacaktır.



\*Şoklara, Yanmalara veya Ölüme sebep olabilir.

\*Pompa ve Motorda yapılacak çalışmalardan önce elektrik bağlantılarını veya Şalterlerini kapatınız, Topraklama bağlantılarını kontrol ediniz.



\*Bakım ve Servis işlemleri sırasında pompa asla basınç altında olmamalıdır.

\*Boru ve Flanş bağlantılarında oluşan gevşemeler; basınçlı su fışkırması sonucu elektrik kaçaklarına ve yaralanmalara neden olabilir.

- Pompayı Çalıştırma/Durdurma yöntemi kılavuzda tarif edilmiştir.
- Pompanın tekrar işletmeye alınması sırasında, üzerinde işlem yapılan bölümler (parçalar) izlenmelidir.
- Pompaların kontrol ve kumandası sırasında amaca uygun malzemeler kullanılarak yapılmış “Elektrik Panosu” kullanılmalıdır.
- Kuralına uygun olarak “Topraklama Hattı” yapılmalı, panoya ve elektrik motoruna irtibatlandırılmalıdır.
- Pompa basma boru bağlantılarının elektrik panosunun yakınından geçmemesine, olası su sızıntısı ve sıçramalarının elektrik panosuna ulaşmamasına dikkat edilmeli ve mümkünse elektrik panolarına “kaçak akım rölesi” takılmalıdır.
- Tüm elektrik kablolarının koruyucu kılıf kullanılarak panoya ve elektrik motoruna bağlanması sağlanmalıdır.
- Pompa motorunun dönen kısımlarından uzak durulmalıdır. Geniş paçalı pantolonlar, kolu eteği sarkmış giysilerin dönen motor miline dolanarak hayati tehlike arz edebileceği unutulmamalıdır.
- Pompaları şasele bağlayan civataların gevşek olması; kaplinlerin sarsıntılı dönmesine dolayısıyla çabuk eskimelerine, kırılmalarına ve çevreye zarar vermelerine sebep olabilir.
- Kaplinli pompaların, kaplin eksenlerinin kaçık olmamasına dikkat edilmelidir.



Montaj ve Bakım çalışmaları tamamlandıktan sonra pompanın kullanıma hazır olması için bütün güvenlik donanımları yerine takılmalıdır.

### 1.4 -Kabul Edilemez Eylemler

Tasarım değişiklikleri tarafımızdan onay alınmadan yapılmamalıdır. Pompalarımızı meydana getiren parçaların DOMAK ürünü olması şarttır. Başka marka parça kullanılması halinde yaşanacak olumsuzlukların sonuçlarından imalatçı firma sorumlu tutulamaz.

## 1.5 Pompanın Üzerindeki Özel Güvenlik Donanımları ve Öneriler

**DİKKAT!** Her çalışma öncesinde pompanın su ile dolu olması sağlanmalı ve asla susuz çalıştırılmamalıdır.

Pompa ve/veya motor mili, kendi eksenini etrafında dönerken çevreye ve/veya insanlara zarar vermesini engellemek amacı ile koruma kapakları ile kapatılmışlardır. Olası kaplin ayarlamalarında, tamir ve bakım çalışmaları önceden pompanın elektrik bağlantısının kesildiğinden emin olduktan sonra koruma kapakları çıkartılmalıdır. Pompa devreye almadan önce koruma kapakları yerine yerleştirilmelidir.

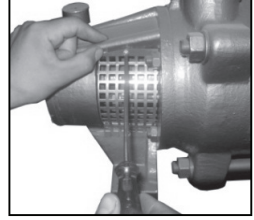

Şekil 1

## 1.6 Enerji Tasarrufu Açısından Verimli Kullanımına Ait Bilgiler

Elektrik motorları enerji tüketen makinelerdir. Elektrik motorlarının tahrik ettiği tüm makineler bu beyan içerisinde değerlendirilmelidir.

Doğru kullanımı; kişisel ve milli ekonomi açısından son derece önemlidir.

- Verimi yüksek, uygun tip pompalar seçilmeli; böylece aynı su ihtiyacı için daha az elektrik tüketilmiş olur.
- Montaj işlemleri, montaj talimatlarına mutlak uyularak, işinin ehli kişilerce yapılmalıdır; Pompanın ve sistemin verimliliği açısından önemlidir.
- Kaliteli enerji kabloları ve şalt malzemeleri seçilmelidir; Bu şekilde en az hata ile çalışarak işin sürekliliği sağlanmış olur.
- Tüm elektriksel ve mekanik bağlantıların muntazam yapılması sağlanmalıdır; Bu , kaçak ve kayıpların oluşmaması için gereklidir.
- Klape ve çek-valflerin geri kaçırması sağlanmalıdır; Bu şekilde su kaybı önlenmiş olur.

“ Bütün bu hususlar kullanma kılavuzundaki bilgilere sahip olmakla ve kılavuzdaki uyarı ve önerilerimize uymakla yapılabilir. Bu konularda ehil olmayan kişilerin tavsiyelerine itibar edilmemelidir.”

## 2. GENEL BİLGİLER

### 2.1. Pompa seçimi

Durağan veya yeterince basıncı olmayan suyu taşıdığımız yerde belli bir basınçta olması gerektiğini düşünelim.

Öncelikle ihtiyaç duyulan suyun miktarı ile bu miktardaki suyu hangi basınç altında kullanılacağına bilinmesi gerekmektedir.

Bunun için kullanım alanına ulaşıncaya kadar, suyun geometrik olarak kaç metre yükseleceği (Emme derinliğini de ilave ederek) hesaplanır. Kullanım alanındaki işletme basıncı ve kullanım alanına ulaşıncaya kadar ki sürtünme kayıpları tespit edilir.

**DİKKAT!** Pompa, kapasitesinin çok altındaki debilerde çalıştırılması halinde, pompa içerisinde kavitasyon oluşabilir ve pompa parçalarına zarar verebilir.

Sonuçta; Geometrik Yükseklik+SürtünmeKaybı+İşletme Basıncı= Toplam Basınç (Basma Yüksekliği Hm(m)) bulunmuş olur. Bu toplam basma yüksekliğinde, gerekli olan suyu taşıyacak pompa seçimi yapılır.

## 2.2. Pompa çeşitleri

Pompalarımız; pek çok kullanım alanındaki ihtiyaçlara cevap verebilecek çeşitlilik ve kapasitelerde üretilmiştir.

### Üstten Klapeli Tip Pompalar (ÜK/ ÜKM /ÜKS/ ÜKSM):

ÜK - ÜKM(Açık Fan)

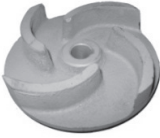

Şekil 2

ÜKS-ÜKSM (Yarı Açık Fan)



Şekil 3

Bu pompaların üstten klapeli olarak adlandırılmasının sebebi, pompa giriş ağzında klape bulunmasından kaynaklanmaktadır. Pompaların, içlerindeki suyu tutabilmeleri için giriş ağızlarına klape konulmuştur. İçlerinde daha fazla su bulundurulabilmesi için su giriş ağızları mil ekseninden daha üst kısımlarda yapılandırılmış ve gövdeleri daha yüksek ve büyük hacimli olarak üretilmişlerdir. Bu pompalar fan yapıları dikkate alınarak kendi aralarında iki gruba ayrılırlar.

ÜK ve ÜKM grubuna ait pompaların, ÜKS ve ÜKSM grubuna ait pompalara nazaran debileri fazla, buna karşılık basınçları daha düşüktür. Kısacası açık fanlı pompalarda debi , yarı açık fanlı pompalarda basma yüksekliği fazladır.

ÜK ve ÜKS grubuna ait pompaların motor güçleri 1–3HP arasında, ÜKM ve ÜKSM grubu pompaların motor gücü ise 4-15 HP arasında değişmektedir. Ayrıca ÜK grubu pompalar TrifazeKaplinli olarak da üretilmektedir (4-10 HP).

Üstten klapeli pompalarımız çalıştırıldıklarında, içlerinde bulunan su yardımıyla önce emiş borusundaki havayı çekip boşaltacak ve devamındaki suyu alacaklardır.

Monoblok ve Kaplinle tahrik edilecek tiplerde 20 HP Güce kadar üretilmekte olan pompalarla Rakım (Pompanın çalıştığı yerin denizden yüksekliği) dikkate alınmak suretiyle, 6 metreden daha derinden su çekilebilmektedir.

### Salyangoz Tip Tek Fanlı Pompalar (SDM- SD-SLSD- SLG- SLGM-SLGY- SLGYA)

Pompalar; yapısı itibarı ile Salyangoza benzedikleri için bu adı almışlardır. Pek çok çeşit ve kapasitede üretilmektedirler. Tek fanlı pompalarda basma yükseklikleri sınırlı, debileri çok yüksek olup bununla birlikte verimleri yönünden de oldukça iyi değerlere sahiplerdir.

### **Jet Pompalar;**

Jet pompalar; İçerisinde yapılandırılan Venturi-meme sistemi sayesinde emsallerine göre daha fazla basınç üretebilmektedirler. Bununla birlikte debileri daha azdır. Bu pompalar tıpkı ÜK pompalar gibi kendiliğinden emiş yapabilmektedirler. Küçük boy hidroforlar için çok uygun bir pompadır.

### **Yatay Milli Kademeli Pompalar (KP-KPM-SLG 2K)**

Kademeli pompalar; tek fanlı pompalarla ulaşılamayan yüksek basınçları elde etmek için üretilmişlerdir.

### **Düşey Milli Kademeli Pompalar (KPDR/KPDH/205-208-212-216-225)**

Düşey milli kademeli pompalar, katı parça içermeyen temiz sularda çalışmak üzere üretilmişlerdir. Çoğunlukla Hidrofor sistemlerinde kullanılan bu pompaların sızdırmazlıkları Mekanik Salmastra ile sağlanmaktadır.

Düşey Milli Kademeli Pompalar, çalışma alanları ve fizik kuralları gereği kademe sayıları sınırlı olarak üretilmektedirler.

Bu pompaların mili girişi gövdesi seviyesinde bronz kaymalı yatak ile yataklanmıştır. Yatak, pompanın taşıdığı su ile yıkanarak çalışmaktadır. Bu nedenle, bu tip pompalarla içerisinde aşındırıcı özelliği olan katı parçalı sular kesinlikle taşınmamalıdır.

**DİKKAT:** Düşey Milli Kademeli Pompaların, aşındırıcı özelliği olan katı parçaları taşınması sonucu yataklarda oluşabilecek aşınma, pompanın iç aksamlarında tahribata neden olabilir.

Düşey milli pompalar iki ayrı tipte üretilmektedirler;

KPDR harfleriyle adlandırılan pompalar; yatay pompaların üzerinde bazı değişiklikler yapılarak düşey vaziyete getirilmiş tipleridir ve yatay pompalarda olduğu gibi pik parçalardan oluşmaktadır.

205-208-212-216 rakamlarıyla adlandırılan diğer düşey milli pompaların Fan ve Difüzörleri plastik malzemeden(kompozit), Gövde Kovanı paslanmaz çelik borudan, Giriş / Çıkış Gövdeleri ise pik döküm malzemelerden oluşmaktadır.

#### **2.2.1 Monoblok Pompalar**

Monoblok pompalar, uzun tutulan motor mili üzerinde yapılandırılmaktadır. Bu tip pompalar emsal kapasitedeki diğer pompalara oranla fiziksel olarak daha küçük boyutlu olabilmektedirler. Bu nedenle daha ekonomik olabilmekte ve taşıma, montaj ve bakım kolaylığı da sağlamaktadır.

#### **2.2.2 Kaplinle tahrik edilen pompalar**

Kaplinle tahrik edilen pompalar; Pompa ile Motor şase üzerinde elastik bir kaplinle birleştirilmiştir . Bu pompalar, monoblok pompalara göre daha büyük boyut, kapasite ve çeşitliliğe sahiptirler.

### 3. TAŞIMA / DEPOLAMA / MONTAJ

#### 3.1. Taşıma

Pompalarımız tip ve büyüklükleri veya profesyonel taşımacıların araç tip ve doluluklarına göre, aşşap kasalı, kasasız, dik veya yatık olarak sevk edilmektedirler.

##### 3.1.1 Genel uyarılar

- Kazalara yol açmamak için verilen talimatlara kesinlikle uyunuz.
- Taşıma çalışmaları sırasında eldiven ve çelik burunlu ayakkabı giyiniz.

##### 3.1.2 Kaldırma ve Sevkiyat

Pompalarımızın boyut ve ağırlıkları, Pompaların ağırlık ve ebat tablosu bölümündeki genel bilgiler kısmında verilmiştir. Bu bilgiler doğrultusunda uygun taşıma aracı kullanarak taşıma yapılmalıdır.

Tablo değerlerinde 25 kg ve altında bulunan pompalar elde taşınabilir (Şekli 4), 25 kg'dan fazla olan pompalarda, şase üzerine yerleştirilmiş kancalardan çelik zincir veya halatlarla (Şekil 5) taşınmalıdır.

Kaldırma kanca ve halkaları pompa ağırlığının maksimum iki katı kadar yük taşıyabilir.

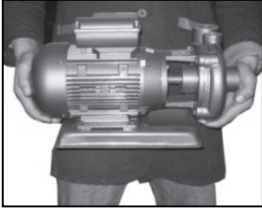

Şekil 4

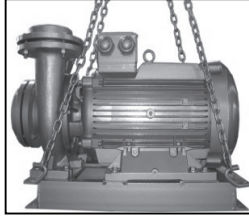

Şekil 5

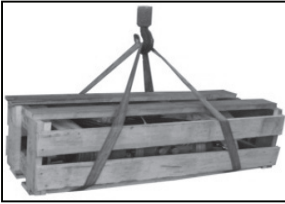
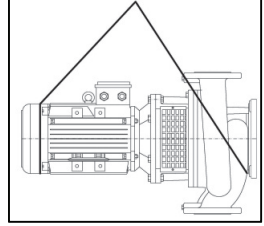

Şekil 6



Şekil 7



Pompaların kaldırılması, taşınması ve montajı sırasında ezilme ve darbeye karşı dikkatli olun!



Pompanın taşıma ve kaldırılmasında, pompa motorunun üzerinde bulunan taşıma kancalarını kullanmayınız.

Nakliye sırasında pompa ve/veya aksesuarlarının hasar görmemesi için tahta kasa veya mukavva kutular (Şekil 6-7) kullanılmaktadır.

Kullanıcı ürünü nakledeken, ürünün mümkün olduğu kadar sarsıntıya maruz kalmamasını sağlamalı ve kötü hava koşullarından etkilenmeyecek şekilde önlemleri almalıdır.

- Teslim alınan pompanın sipariş edilen modele uygun olduğu,
- Nakliye esnasında herhangi bir hasar olmadığı kontrol edilmelidir.

Eğer Pompada bir hasar veya eksiklik bulunmuşsa nakliye firmasına tutanakla hasar tespiti yaptırılarak, DOMAK Pompa ve Makine San. A.Ş.'ne yazılı bilgi verilmelidir.

### 3.2. Depolama:

Pompa hemen yerine monte edilmeyecekse, uygun bir yerde muhafaza edilmelidir.

### 3.3. Montaj

Montajla ilgili ayrıntılara geçmeden önce pompa seçiminin doğru yapıldığı varsayımı ile hareket edeceğimizi belirtelim.

**DİKKAT: Pompaların susuz çalışması sonucu hasara uğrayabilecekleri unutulmamalıdır.**

#### 3.3.1 Motor Kablo Bağlantı Kontrolü:

- Monofaze motorlu pompalara enerji verildiğinde dönüş doğru yönde olmalıdır.
- Trifaze motorlu pompalara enerji verildiğinde motorun, pompa üzerindeki **ok** (→) istikametinde dönmesini sağlanmalıdır.
- Dönüş ters yönde ise (R)(S)(T) fazlarından herhangi ikisinin yeri birbirleri ile değiştirilmelidir.

#### 3.3.2 Boru veya Hortum bağlantıları

- Boru veya hortumun ağırlıkları pompa üzerine bindirilmemelidir.(Emme-Basma hattında)
- Özellikle kaplinli pompaların yerleştirileceği zeminin çok düzgün olması gerekmektedir. Düzgün olmayan zemin bağlantılarında, boru veya hortumun ağırlıkları pompa üzerine binmesi sonucu şase eğilebilir ve kaplin ayarı bozulabilir.
- Pompa girişlerine bağlanacak boru veya hortum; emmeye (Vakuma) dayanıklı, çapı pompa giriş ölçüsünde olmalı ve uzunluğu dikey olarak 6 metreyi aşmamalıdır. Zira rakım dikkate alındığında 6 metre veya daha derinden su almak mümkün olmayabilir.
- Emiş borusu olabildiğince düz ve geniş açılı bir kıvrımla pompaya bağlanmalıdır.
- Dar çaplı boru, hortum veya parça kullanmak pompa performansını olumsuz yönde etkileyebilir.

**DİKKAT: Pompa çıkışında kullanılacak boru veya hortumların pompa ağız ölçüsünden küçük olması halinde kavtasyon olayı gerçekleşebilir. Dolayısıyla pompa parçalarında hasara neden olabilir.**

- Hortum ucuna bağlanacak klapeli süzgecin, su geçiş yollarının pompa giriş çapından daha dar olmamasına dikkat edilmelidir.



- Suyun bulunduğu zeminde pompaya zarar verebilecek katı malzemeler bulunmamalı veya etkisiz hale getirilmelidir.

**DİKKAT:** Pompanın suyla birlikte kum, çakıl vb. katı madde taşınması halinde, pompa içerisinde suyun temas ettiği yüzeylerde hasar gerçekleşebilir.

- Pompa emiş kısmına bağlanacak bütün parçaların sızdırmazlığı kalıcı bir şekilde sağlanmalıdır.
- Boru bağlantılarında flanşlar kullanılmalıdır. Flanş contaları suyun akışını engellemeyecek şekilde merkezlenmeli ve sızıntı olmayacak şekilde bağlantılar yapılmalıdır.
- Zorunluluk yoksa pompa giriş çıkışlarında gerekli basınca dayanabilecek elastiki hortumlar kullanılmalıdır. Elastiki malzemeler, bağlantı işçiliklerinin daha kolay yapılmasını sağladığı gibi, kasıntı, titreşim ve titreşime bağlı muhtemel hasar ve gürültüleri de önleyecektir.
- Pompanın basma hattında koç darbelerine karşı çek valf kullanılmasını öneririz.

**DİKKAT:** Pompa çıkış hattında özellikle uzun mesafe ve engebeli arazilerde koç darbesine karşı tedbir alınmaması halinde, geri gelmek isteyen su , pompada ve parçalarında büyük hasarlara neden olabilir.

- Boru hatlarında sızdırmazlığa ve hava cepleri oluşmamasına dikkat edilmelidir.
- Usulsüz ve hatalı bağlantılar hasarlı sonuçlara neden olabilir. Bu nedenle tüm bağlantılar ehliyetli kişilere yaptırılmalıdır. Aksi halde garanti koşulları işlemecektir.



Boru bağlantılarında oluşan gevşeme veya yıpranmalar basınçlı su fışkırmasına, dolayısı ile suyun, elektrik aksamaları ile temas etmesi sonucu elektrik şokuna sebep olabilir.

**DİKKAT:** Pompa içerisindeki suyun normal değerinden daha fazla ısınması, başta Mekanik Salmastra olmak üzere diğer aksamalara da zarar verebilir.

### 3.3.3 Sondaj Bağlantıları

- Pompalarla sondajlardan su çekebilmek için, içine emme borusu sallandırılabilen genişlikteki borularda açık sulardaki bağlantı şekli uygulanır.
- Sondajın pompa emiş ölçüsünde veya daha küçük çaplı olması halinde pompanın direk olarak sondaj borusuna bağlanması gerekir.
- Pompa ile sondaj borusu arasında bir ara klape kullanılmalı, ara klapeyi sondaj tarafındaki kısmına bir tulumba takılmalıdır. Tulumba, suyu klapeye kadar çekmekte kullanılacaktır. Su doldurma tapasından konulacak su klapeye kadar inecektir. Böylelikle pompa bünyesi ve alıcı borusu su ile doldurulmuş olacaktır.
- Tulumba ile klape arasında ise bir çek valf kullanılmalıdır.
- Ara klape kısa hortumla pompaya bağlanmalıdır.
- Bütün bağlantılar kendiri ve yağlı boya kullanılarak yapılmalıdır.

## Üstten Klapeli Tip Pompaların montajında dikkat edilecek hususlar:

- Üstten klapeli pompaların girişini boruyla sondaja bağlamak su almak için yeterlidir.
- Üstten klapeli ve Enjektörlü JET isimli pompalarımızda emme borusunu su doldurmaya gerek yoktur.
- Üstten klapeli pompaların su ile buluşmaları, su derinliği ve sondaj borusu çapına bağlı olarak bazen 20-25 dakika sürebilir. Daha uzun süren su çekememe hallerini dikkatle izlemek gerekir.

### 3.3.4 Düşey Milli Pompa Montajı:

Düşey milli pompaların susuz kalarak mekanik salmastralarının hasar görmemesi için bir depodan beslenmesi önerilmektedir. Bu depodaki su miktarı en az halinde bile pompayı dolu tutabilecek seviyede olmalıdır. Ayrıca pompa yatağında aşınmaya sebep olacak kum, çakıl vs gibi aşındırıcı malzemeler depoya girmeden önce filtre edilmelidir.

**DİKKAT:** Düşey milli pompalar ile pompa seviyesinin daha altından emiş yaptırılmasını önermemekteyiz. Mekanik salmastranın susuz kalması (emiş hattında klapel ve çek valfini kaçırmaması) çeşitli arızalara neden olabilir.

3\*Düşey milli 205-208-212-216 pompa kaplinlerinin birleştirilmesi;



Şekil 8

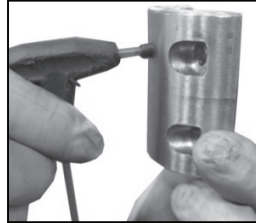

Şekil 9

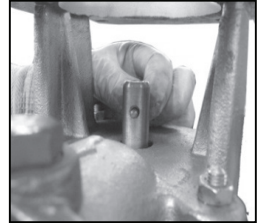

Şekil 10

- Motor gücünün pompaya aktarımı Rijitkaplinler vasıtasıyla gerçekleştirilmektedir.
- Rijitkaplin montajlı halde iken silindirik bir şekil görünümündedir, söküldüğünde de silindirin ortadan yarılmış iki parçalı şeklini alır (Şekil 8)
- Kaplin, motor miline SETSKUR civatalarla, pompa miline ise pimle sabitlenmektedir
- Montaja Setskur civataların kaplin içinden 2mm çıkacak kadar sıkılmasıyla başlanmalı (Şekil9)
- İkinci adımda pim pompa miline takılmalı (Şekil 10)
- Ardından motor yerine yerleştirilmeli ve kaplinin bir parçası takılmalı (Şekil 11)
- Sonra, bir tornavidayla yardımcıyla pompa mili ucuna takılı pimden yaklaşık 2 mm kaldırılarak setskur'un motor milindeki yerine geçmesi sağlanır (Şekil 12)

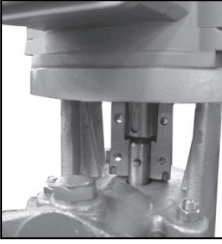

Şekil 11

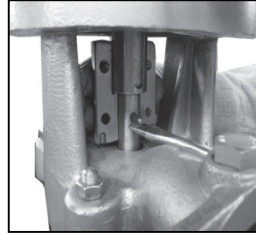

Şekil 12

- Setskur ve pim in yerlerine geçtiği gözlenerek kaplinin diğer parçası da takılır
- Son olarak kaplin civataları karşılıklı olarak sıkılmalı ardından da setskurlar sıkılarak boşlukları alınmalı, kaplin elle döndürülerek montaj işleminin sağlıklı olarak bitirildiği gözlenmelidir. (Şekil 13-14-15)

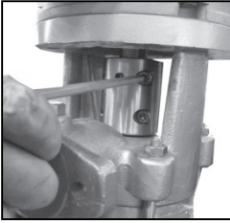

Şekil 13

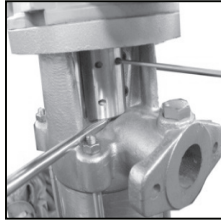

Şekil 14

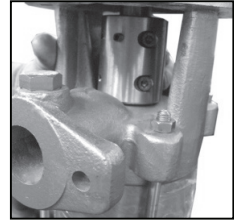

Şekil 15

### 3.3.5 Yatay Milli Pompaların Kaplin Ayarı

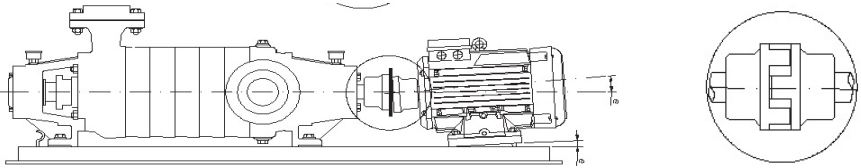

Şekil 16

- Pompa düz bir zemine yerleştirilmelidir.
- Motor ve pompa mil eksenlerinde uyumsuzluk varsa, şaseyle zemin arasındaki veya pompa ve motorun şaseyle aralarındaki yükseklikleri gözden geçirilmelidir.
- Kaplini döndürerek eksen kaçıklığı olmadığı gözlenmelidir.

#### **Motor mili ile Pompa milinin aynı eksende olmaması halinde yaşanabilecek olumsuzluklar:**

Düğü olmayan bir zemine yerleştirilen ve civatalarla bu zemine bağlanan kaplinli bir pompanın, kaplin eksen ayarının bozulabileceği unutulmamalıdır. (Şekil 16)

Motor-pompa millerinin eksenlerinin kaçık olması, motorun bir dakikadaki devir sayısı kadar pompa ve motor millerine darbe yapacağı anlamını taşır.

**DİKKAT:** Kaçıklıktan kaynaklanan darbenin şiddeti; titreşim ve gürültü yapmanın yanı sıra sırasıyla, önce kaplin lastiğini aşındırır, sonrasında pompa motor rulmanlarına, daha sonra da pompa ve motorun diğer organlarına zarar verebilir.

### 3.3.6 İnlıne Pompaların Montajında dikkat edilecek hususlar

İnlıne pompalar; pompa ağırlığını taşıyabilecek boru üzerine ya da zemine montaj edilerek çalıştırılabilirler.

- Pompanın boru hattı ile yapılacak bağlantısında flanş kullanılmalıdır. Flanşların arasında kullanılacak conta; suyun akışını engellemeyecek şekilde yerleştirilmelidir.
- Yatay boruya yapılan bağlantılarda motor; boru ekseninin altında kalmamalıdır. Şekil17 (b)
- Düşey boru üzerine yapılacak pompa bağlantısında, suyun akış yönü dikkate alınarak her iki akış yönünde de bağlantı yapılabilir. Şekil17(c-d)
- Pompa; boru donanımı taşıyıcısı olarak asla kullanılmamalıdır.
- Boru donanımından kaynaklanabilecek gerilme ve kasılmaların pompaya zarar vermesini engellemek amacıyla ; emme ve basma hattındaki civatalar gevşetilerek sistemin pompa üzerine herhangi bir gerilme uygulamadığı kontrol edilmelidir.

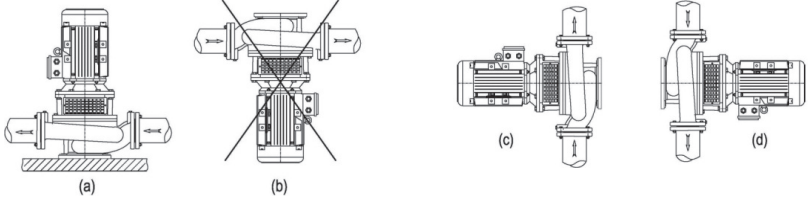

Şekil17

### 3.3.7 Elektrik Bağlantıları

Pompa motoru etiketinde belirtilen güç ve gerilim değerleri göz önüne alınarak, elektrik ve topraklama hattı bağlantıları yaptırılmalıdır. Bu bağlantıların EN 60204-1 Standardına göre ehliyetli elektrikçilere yaptırılmasını öneririz.

**DİKKAT:** Ürünlerimizde birden fazla firmanın elektrik motorlarını kullanmaktayız. Bu motorlar ilgili standartlar kapsamında olmakla birlikte koruma ve çalışma özellikleri bakımından farklılıklar gösterebilmektedir, dolayısıyla ürününüzde kullanılan elektrik motorunun kullanma kılavuzundaki talimatlarına uymanız sağlıklı bir çalışma ortamı açısından önem arz etmektedir.

Elektrik motoru ile çalışan bir pompanın uzun müddet en az hata ile size hizmet edebilmesi için tam donanımlı bir elektrik panosu gereklidir. Tam donanımlı pano ile pompanızın; çalıştırılıp durdurulmasının yanı sıra elektriksel nedenlerle oluşacak aşırı akım, faz kesikliği ve ters dönüş hasarlarından korunabileceği anlatılmak istenmektedir.

Gerekli donanımlara sahip iyi marka malzemelerden teşekkül etmiş bir elektrik panosu kullanmadan sağlıklı bir çalışma ortamı yakalamak ve devam ettirmek genellikle mümkün olamamaktadır.



**Pompa boru hatlarından panoya su sıçrama tehlikesi göz önünde alınarak bağlantı hatları ile elektrik panosu arasında uygun güvenlik mesafesi bırakılması gerekir.**

### 3.3.7.1 Topraklama

Topraklamanın amacı , kullanıcıların can güvenliği ve ürünün tahribata uğramasını önlemektir. Topraklama devresi düşük dirençli iletken (bakır veya alüminyum) yapılmış olmalıdır. Pompa motorunun devresinde meydana gelebilecek en büyük kaçak akımı iletecek kapasitede olmalı, ayrıca mekanik ve kimyasal etkilerden korunmuş olarak çekilmelidir.

**Bknz. Elektrik Motoru Kullanma Kılavuzu - Sayfa: 15**

## 4. ÇALIŞTIRMA

### 4.1. Kullanım için gerekli ön hazırlıklar, ayarlar ve uyulması gereken kurallar

- Kaplinli pompalarda kaplin eksenlerinin, kayışla tahrik edilen pompalarda kayış sıklık-gevşeklik kontrolü yapılmalıdır.
- Emiş borusunda sızıntı olmadığı kontrol edilmelidir.
- Tesistatta, elle kumandalı çek valf ve vanaların çalışma öncesi konumlarında olmaları sağlanmalıdır.
- Elektrik enerjisinin kesik olmadığı, fazların tam olduğu kontrol edilmelidir.
- Pompa gövdesinin ve hortum ya da boruların içinde buzlanma olmadığı kontrol edilmelidir.  
**[DİKKAT]: Buzlanma için gerekli tedbirler alınmaması halinde pompa içerisinde ağır tahribat gerçekleşebilir.**
- Muhtemel paslanma olayı ve millerin dönmesini engelleyen diğer sebepler ortadan kaldırılmalıdır.  
**[DİKKAT]: Millerin dönmesini engelleyen nedenlerden dolayı güç aktarma organları, pompa iç parçaları ve motor zarar görebilir.**
- Pompanın su ile dolu olması sağlanmalıdır.

### 4.2. Devreye alma

**[DİKKAT]: Vanaların kapalı pozisyonda çalıştırılması halinde, pompa içerisinde oluşacak aşırı ısı sonucu hasarlar meydana gelebilir.**

- Motora yol vererek, dönüş yönünün doğru olduğu, anormal sayılacak ses ve titreşimlerin olmadığı, suyun taşınacak yere ulaştığı gözlenmelidir.

## 5.BAKIM

### 5.1 Aylık Bakım



Bakım ve arıza giderme işlemlerine başlamadan önce pompaya enerji veren elektrik bağlantılarının kapalı olmasını ve tekrar istenmeyen çalışmalara karşı tedbir alındığını kontrol ediniz.

- Kaplinli pompaların kaplin ayarlarının bozulmadığı ve kaplin lastiklerinin aşınmadığı kontrol edilmelidir.
- Gresörlük bulunan rulman yataklarına 200 iş saatinde bir gres yağı basılmalıdır.

**DİKKAT:** Yağlamanın ihmal edilmesi durumunda, pompa içerisinde ağır tahribat gerçekleşebilir.

- Salmastralı pompaların(yumuşak salmastra ) salmastra yataklarından; pompa çalışırken dakikada 15–20 damla su akması sağlanmalıdır. Su akmıyorsa, salmastra sıkma somunları karşılıklı olarak eşit oranda bir miktar gevşetilmelidir. Suyun daha fazla akması halinde bu kez aynı somunlar karşılıklı olarak eşit oranda bir miktar sıkılmalıdır. Su azalmıyorsa, salmastra yenisi ile değiştirilmelidir. Salmastra değiştirirken, eskiyen salmastralar tamamen çıkartılmalıdır. Yeni salmastra mil çevresi uzunluğunda kesilmeli, ağızları ters yöne bakacak şekilde mil çevresine sarılarak gres yağıyla birlikte salmastra yatağına konulmalıdır. Bu salmastralar, somunları karşılıklı sıkılarak salmastra iticisi (glen) yardımıyla salmastra yatağına itilmelidir.

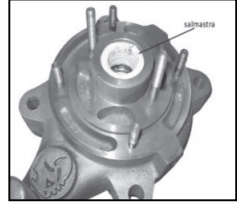

Şekil 18

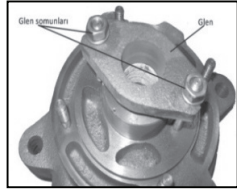

Şekil 19

- Uzun deneylerden sonra pompalarımızda kullanmaya başladığımız yumuşak salmastralar, ithal, iyi marka ve RAMİ fiberinden örülmüş örgü sırasında da özel bir teflon emprenye edilmiştir. Bu özelliklerinden dolayı üst seviyede sızdırmazlığı sağlarken en az seviyede mili aşındıran flexible salmastradır. 5-7 mm kesitli olanları 2 kat diyagonal örgülü, 8 mm' den sonrası 4 kat diyagonal örgülüdür. Salmastralarınızı değiştirirken aynı kalitede salmastra kullanmalısınız. Aksi halde sorun yaşayabileceğinizi unutmayınız
- Kademeli pompalarda, salmastra yataklarına bakır borularla su taşınmaktadır. Boruların tıkanması halinde veya pompaların etiketlerinde belirtilen değerlerin altındaki basınçlarda çalıştırılmaları halinde salmastra yataklarına su gidemeyebilir ve dolayısı ile salmastralarda ısınma ve hızlı eskime olabilir.
- Pompaların çalışma ortamları ve hava şartları bakım dönemlerinin daha sık olmalarını gerektirebilir.
- Kış aylarında pompaların don olayından etkilenmemeleri için tedbir alınmalıdır.
- Vana ve diğer bağlantı parçalarından su kaçağı olmadığı kontrol edilmelidir.

- Uzun süre çalışmamış olan pompaların içindeki paslanma / salmastranın mili sıkması veya başka nedenlerle pompa mili dönmeyebilir. Bu hallerde her hangi bir tahribata meydan vermemek için pompanın dönmesini sağladıktan sonra motora yol verilmelidir.

## 5.2. Yıllık Bakım:

Aylık bakımın tekrarını müteakip...

- Elektrik panosu bağlantıları ve topraklama hatlarının sağlıklı olduğunu, kablo bağlantılarında gevşeme ve ısınmayla ilgili renk değişimi olmadığı kontrol edilmelidir.
- Paslanma, Basınç ve Titreşime neden olabilecek ortam ve parçalar kontrol edilmelidir.

## 6. BULUNDURULMASI GEREKEN YEDEK PARÇALAR

Pompanızın uzun süreli durmamasını sağlamak için yedek parça (Yumuşak veya Mekanik Salmastra, Fan, Kama, Kaplin lastiği gibi.) bulundurmanızı öneririz.

## 7. ETİKET

	
<b>DOMAK</b>	
<b>Tip :</b>	
N :	HP Hm (m) :
η = %	Q (m <sup>3</sup> /h) :
Üretim Yılı:	Seri No :
Ağırlık(kg):	n: d/d
DOMAK POMPA VE MAKİNA SANAYİ A.Ş. O.S.B. Samsun Tel:(0362) 266 80 50	

Şekil 20

<b>TİP</b>	:	Pompa Adı
<b>N</b>	:	Motor Gücü
<b>η</b>	:	Pompa Verimi
<b>Üretim Yılı</b>	:	Pompanın Üretildiği Yılı
<b>Seri No</b>	:	Pompanın Seri Numarası
<b>Ağırlık</b>	:	Pompa Toplam Ağırlığı (Kg)
<b>Hm(m)</b>	:	Pompa Basma Yüksekliği
<b>Q(m<sup>3</sup>/h)</b>	:	Debi (Su Miktarı)
<b>n</b>	:	Motorun Dakikadaki Devri

## 8. KULLANIM ÖMRÜ

“ Su Pompaları için Gümrük ve Ticaret Bakanlığı tarafından belirlenen kullanım ömrü 5 (beş) yıldır.“

## 9. İLETİŞİM

**İmalatçı Firmanın Ünvan/ Adres/ Telefon Bilgileri**

DOMAK POMPA VE MAKİNA SANAYİ A.Ş.

Şabanoğlu Mah. OSB Bölgesi Adnan Kahveci Blv. No: 46/1 Kutlukent , Tekkeköy/SAMSUN

Tel : (0362) 266 80 50 Fax : (0362) 266 80 53 e-mail : [info@domak.com.tr](mailto:info@domak.com.tr)

**Yetkili Servis Ünvan/Adres/ Tel Bilgileri**

DOMAK POMPA VE MAKİNA SANAYİ A.Ş.

Şabanoğlu Mah. OSB Bölgesi Adnan Kahveci Blv. No: 46/1 Kutlukent , Tekkeköy/SAMSUN

Tel : (0362) 266 80 50 Fax : (0362) 266 80 53 e-mail : [info@domak.com.tr](mailto:info@domak.com.tr)

## 10. POMPALARIN AĞIRLIK VE EBAT TABLOLARI

### 10.1. Monofaze ve Trifaze Monoblok Elektropomplar

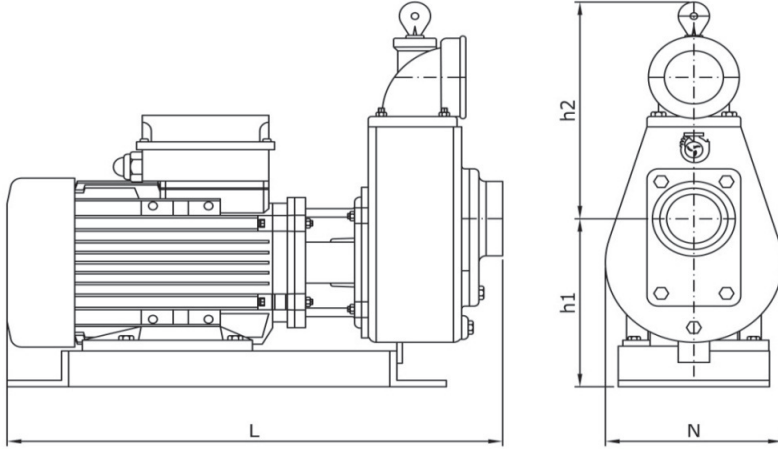

TİP	MOTOR GÜCÜ (HP)	BOYUTLAR (mm)				AĞIRLIK (kg)	
		L	N	h1	h2		
SLG1	0,5	2900 d/d	385	190	100	100	15
	0,75		400	190	110	100	18
	1		405	190	110	115	20
	1,5		425	190	120	130	22
SLG1,5	0,75		410	190	110	100	18
	1		405	190	110	120	21
	1,5		425	190	120	130	24,5
SLG2	0,5		390	190	100	115	15
	0,75		415	190	110	115	17
	1,5		435	190	120	130	25
	2		435	190	120	135	28
	3		435	190	120	135	30
SLG3	1,5		420	190	120	130	25
	2		435	190	120	135	28
	3		435	190	120	135	32
SLG4	3		470	220	125	135	31
SLGIX100	1	400	215	130	115	15	
	1,5	400	235	175	96	17	



TİP	MOTOR GÜCÜ (HP)		BOYUTLAR (mm)				AĞIRLIK (kg)
			L	N	h1	h2	
SLG1-2K	1,5	2900 d/d	435	200	120	158	28
SLG1,5-2K	2		500	190	120	155	31
SLG2-2K	3		430	195	120	167	32
SLG200-2K	3		430	195	120	170	30
ÜK2	1		500	190	170	285	34
	1,5		515	190	180	285	37
	2		515	190	180	285	39
ÜK3	1,5		515	190	180	285	37
	2		515	190	180	285	40
	3		515	190	180	285	41
ÜKS2	1,5		532	257	190	277	43
	2		532	257	190	277	46
ÜKS3	1,5		530	257	181	296	43
	2		530	257	181	296	46
	3		530	257	181	296	48
JET75	0,75		515	190	170	210	22,5
JET100	1	515	190	170	210	24,5	
JET150	1,5	535	190	180	220	26	
JET300-2K	3	550	190	165	70	37	
JETIX100	1	460	190	160	55	14	

TİP	MOTOR GÜCÜ (HP)		BOYUTLAR (mm)				AĞIRLIK (kg)
			L	N	h1	h2	
ÜKM430	5,5	2900 d/d	570	230	240	300	71
	7,5		640	270	265	300	93
	10		640	270	265	300	99
ÜKSM325	4		530	190	205	296	53
	5,5		578	190	230	296	63
ÜKSM430	7,5		630	310	284	326	94
	10		630	310	284	326	100
	15		630	310	284	326	104
SDM220	4		415	200	145	175	40
	5,5		470	230	160	170	50

TİP	MOTOR GÜCÜ (HP)		BOYUTLAR (mm)				AĞIRLIK (kg)
			L	N	h1	h2	
SDM325	4	2900 d/d	465	230	160	142	38
	5,5		465	230	160	142	49
	7,5		555	270	190	290	84
	10		555	270	190	290	89
	15		600	270	190	290	93
	20		700	400	250	350	143
	25		720	400	250	350	152
30	800		400	250	350	180	
SDM4300	7,5		560	260	200	150	86
	10		560	260	200	150	92
	15		560	260	200	150	98
SDM430	20		730	312	255	380	141
	25		730	312	255	380	153
	40		800	390	310	290	260
	50		800	390	310	290	270
	60		860	450	340	290	350
SDM430A	40		800	390	310	290	260
SDM440	5,5		530	270	160	150	49
	7,5		560	270	190	150	77
	10		565	270	190	155	83
	15		620	270	200	160	89
SDM540	20		720	310	260	230	157
	25		720	310	260	230	161
	30		770	350	275	225	180
	5,5		550	230	170	200	64
KPM40-3	7,5		600	230	170	200	71
KPM40-4	10		850	280	200	200	111
KPM40-5	15		900	280	200	200	122
KPM40-6	15		950	280	200	200	129
KPM50A-2	10	650	270	190	210	105	
KPM50A-3	15	700	270	190	210	151	
KPM50B-2	15	750	350	240	240	141	
KPM50-2	20	650	270	190	210	141	
KPM65B-2	30	750	350	255	275	200	
SLGM 650	7,5	1450 d/d	700	450	330	340	146
	10		700	450	330	340	149
	15		700	450	330	340	181
	40		900	535	450	450	374
	50		970	545	450	450	473
	60		970	545	450	450	489
SLGM 860	25		835	440	355	215	246
	30		840	450	355	215	256
	40		900	480	355	215	317

## 10.2. Yatay Millî Kademeli Elektropomplar (KP 2900 d/d)

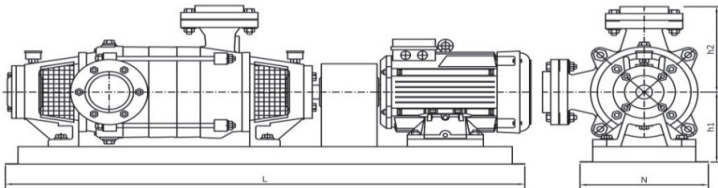

TİP	MOTOR GÜCÜ (HP)	BOYUTLAR (mm)				AĞIRLIK (kg)	
		L	N	h1	h2		
KP25-3	2	2500 d/d	750	180	172	174	79
KP25-4	3		800	180	172	174	82
KP25-5	3		850	180	172	174	86
KP25-6	4		920	200	172	174	97
KP25-7	4		960	200	172	174	98
KP25-9	5,5		1050	230	172	174	114
KP25-10	5,5		1080	230	172	174	118
KP25-13	7,5		1290	255	192	174	159
KP25-15	10		1370	255	192	174	176
KP25-17	10		1450	255	192	174	178
KP32-3	3		918	180	180	200	89
KP32-4	4		973	180	180	200	105
KP32-5	5,5		1033	190	180	200	113
KP32-6	5,5		1078	190	180	200	117
KP32-7	7,5		1103	220	180	200	151
KP32-8	7,5		1208	220	180	200	153
KP32-9	10		1313	255	180	200	167
KP32-10	10		1358	255	180	200	171
KP32-13	15		1516	255	180	200	226
KP32-15	15		1605	225	180	200	232
KP40-2	5,5		920	255	188	218	109
KP40-3	7,5		950	255	192	218	138
KP40-4	10		1000	255	192	218	151
KP40-5	15		1080	255	212	218	195
KP40-6	15		1250	310	212	218	205
KP40-7	20		1300	315	240	218	211
KP40-8	20		1335	315	240	218	229
KP40-9	25		1400	340	260	218	239
KP40-10	25		1450	340	260	218	250
KP40-11	30		1500	340	280	218	286
KP40-12	30		1550	340	280	218	296
KP50A-2	10		1000	255	203	223	163
KP50A-3	15		1150	310	218	223	205
KP50A-4	20	1200	310	240	223	227	
KP50A-5	25	1250	310	240	223	245	
KP50A-6	30	1370	340	280	223	286	
KP50A-7	40	1500	400	300	223	358	
KP50A-8	40	1550	400	300	223	367	
KP50A-9	50	1600	400	300	223	383	
KP50A-10	50	1650	400	300	223	395	

TİP	MOTOR GÜCÜ (HP)	BOYUTLAR (mm)				AĞIRLIK (kg)
		L	N	h1	h2	
KP50-2	20	1240	310	240	223	195
KP50-3	30	1315	350	260	223	257
KP50-4	40	1470	400	300	223	328
KP50-5	50	1515	400	300	223	349
KP50-6	60	1670	500	325	223	445
KP50-7	75	1750	500	350	223	720
KP500-2	20	1240	310	240	223	216
KP500-3	30	1315	350	260	223	273
KP500-4	40	1470	400	300	223	340
KP500-5	50	1515	400	300	223	361
KP500-6	60	1670	500	325	223	460
KP500-7	75	1750	500	350	223	736
KP 50B-2	15	1210	330	240	220	194
KP 50B-3	25	1280	330	240	220	225
KP 50B-4	30	1410	380	290	220	272
KP 50B-5	40	1480	430	310	220	336
KP 50B-7	50	1650	430	310	220	363
KP 50B-8	60	1770	480	355	220	467
KP 50B-10	75	1980	550	390	220	752
KP330-2	20	1200	315	240	245	211
KP330-3	30	1310	350	280	245	270
KP330-4	40	1410	350	300	245	325
KP330-5	50	1480	350	300	245	365
KP65A-2	25	1100	310	260	240	257
KP65A-3	40	1300	390	300	240	362
KP65A-4	50	1360	390	300	240	382
KP65A-5	60	1500	440	345	240	480
KP65A-6	75	1620	490	370	240	765
KP65B-2	30	1150	335	280	240	282
KP65B-3	50	1300	390	300	240	391
KP65B-4	60	1450	430	325	240	470
KP65B-5	75	1520	490	395	240	746
KP65-2	40	1365	390	300	240	345
KP65-3	60	1510	440	325	240	456
KP65-4	75	1595	490	350	240	730
KP65-5	100	1850	560	400	240	868
KP65-6	125	1870	560	400	240	940

2900 d/d

TİP	MOTOR GÜCÜ (HP)		BOYUTLAR (mm)				AĞIRLIK (kg)
			L	N	h1	h2	
KP80-2	100	2900 d/d	1700	540	380	325	860
KP80-3	150		1800	540	380	325	1000
KP80B-2	50		1450	400	290	233	370
KP80B-3	75		1655	490	310	233	747
KP80B-4	100		1855	560	330	233	855
KP80B-5	125		2000	560	330	233	950
KP80B-6	150		2135	600	330	233	1015

### 10.3. Yatay Milli Kademeli Elektropomplar (KP 1450 d/d)

TİP	MOTOR GÜCÜ (HP)		BOYUTLAR (mm)				AĞIRLIK (kg)
			L	N	h1	h2	
KP65-6	15	1450 d/d	1435	310	263	240	308
KP65-7	20		1560	310	263	240	338
KP65-8	20		1635	310	263	240	353
KP65-9	25		1695	310	263	240	420
KP65-10	25		1755	310	263	240	436
KP80B-2	7,5		1450	400	290	233	218
KP80B-3	10		1655	490	310	233	249
KP80B-4	15		1855	560	330	233	307
KP80B-5	15		2000	560	330	233	323
KP80B-6	20		2135	600	330	233	361
KP80-2	15		1185	350	315	325	305
KP80-3	20		1350	350	315	325	349
KP80-4	25		1510	350	315	325	417
KP80-5	40		1590	350	315	325	520
KP80-6	40		1730	350	315	325	548
KP80-7	50		1878	350	315	325	665
KP80-8	50		1970	350	315	325	690
KP80-9	60		2051	350	315	325	742
KP80-10	75		2150	350	315	325	1006
KP100-2	40		1700	665	360	360	600
KP100-3	50		1800	665	360	360	610
KP100-4	60		1900	735	360	360	800
KP100-5	75		2100	735	360	360	1020
KP100-6	100		2200	800	360	360	1245
KP100-8	125		2600	850	360	360	1320
KP100-9	150		2800	900	360	360	1650
KP125-2	75		1000	700	405	375	
KP125-3	125		1100	700	405	375	
KP125-4	150		1200	700	405	375	
KP125-5	180		1300	700	405	375	
KP125-6	220		1400	700	405	375	

## 10.4.Salyangoz Gövdeli Trifaze Elektropomplar

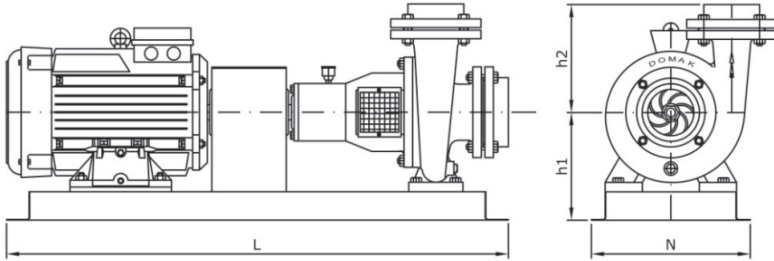

TİP	MOTOR GÜCÜ (HP)	BOYUTLAR (mm)				AĞIRLIK (kg)
		L	N	h1	h2	
SD325	2	760	200	200	195	69
	3	960	350	260	350	113
	4	960	350	260	350	117
SD430	3	1000	270	231	252	100
	4	1000	280	231	252	102
SD540A	5,5	980	300	292	270	116
SD540	7,5	1130	300	292	270	175
	10	1190	300	292	270	177
SLG540	4	892	280	240	250	116
SLG5	15	1285	410	310	290	268
SLG6A	15	1300	510	345	335	297
	20	1300	510	345	335	312
SLGYA5	25	1450	360	390	350	330
	30	1550	360	390	350	350
	40	1415	510	370	380	408
SLGYA6	50	1430	510	420	455	530
SLG650	7,5	1250	410	300	310	192
	10	1250	410	300	310	200
	15	1250	410	300	310	220
	40	1450	540	440	450	455
	50	1650	540	440	450	530
	60	1650	540	440	450	556
	75	1700	550	460	450	790
	100	1750	600	460	450	929
SLG650A	60	1650	540	440	450	556
	75	1700	550	460	450	790
	100	1750	600	460	450	929
SLG860	25	1530	410	390	350	311
	30	1530	410	390	350	320
	40	1600	410	390	350	382

TİP	MOTOR GÜCÜ (HP)	BOYUTLAR				AĞIRLIK (kg)	
		L	N	h1	h2		
SD325	7,5	2900 d/d	775	280	215	195	106
	10		775	280	215	195	115
	15		1025	330	240	195	147
	20		1100	350	300	400	183
	25		1150	350	300	400	197
	30		1200	350	300	400	229
SD325A	25		1150	350	300	400	215
SD430	20		1215	310	260	252	165
	25		1235	310	260	252	192
	30		1275	310	260	252	215
	40		1300	390	310	290	313
	50		1350	390	310	290	322
	60		1400	450	340	290	410
	75		1480	450	350	290	465
	100		1650	520	395	290	693
SD430A	40		1300	390	310	290	313
	60		1480	450	330	290	394
SD540	40		1100	390	315	280	304
	50		1100	390	315	280	307
	60		1200	450	325	280	378
	75	1350	490	350	280	664	
SD540A	50	1200	450	325	280	310	
SD550	75	1350	490	350	280	664	
SLG540	15	1170	330	260	250	183	
	20	1245	330	260	250	195	
	25	1245	330	260	250	202	
	30	1245	330	260	250	232	
SLG4	10	930	330	250	210	114	
SLS D2	4	600	220	170	180	67	
	5,5	740	235	170	180	67	
SLS D4	15	950	290	245	220	142	
	20	950	290	245	220	150	
SLGY3	20	955	330	240	220	150	
	25	990	370	240	220	170	
SLGY4	30	1070	410	240	220	200	
SLG6A	100	1620	550	400	290	857	
	125	1620	550	400	290	868	

## 10.5. Düşey Millî Kademeli Rijit Kaplinli Elektropomplar (Paslanmaz Çelik Gövdeli)

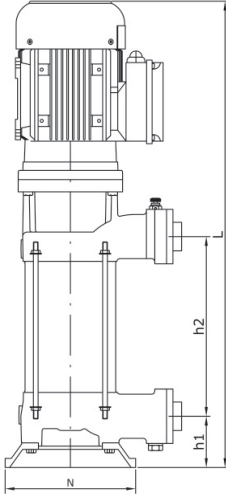

TİP	MOTOR GÜCÜ (HP)	BOYUTLAR (mm)				AĞIRLIK (kg)
		L	N	h1	h2	
205-6	1,5	715	200	100	370	29,5
205-8	2	755	200	100	420	34
205-12	3	875	200	100	520	36
208-6	3	715	200	75	365	38
208-8	4	785	200	75	440	40
208-11	5,5	930	200	75	540	49,5
212-4	3	660	300	70	240	36
212-5	4	770	300	70	280	38
212-7	5,5	800	300	70	360	47
212-10	7,5	920	300	70	480	55
216-3	3	625	200	75	280	34
216-4	4	665	200	75	320	37,5
216-5	5,5	730	200	75	355	45
216-7	7,5	850	200	75	430	53
225-4	10	950	305	100	295	105
225-6	15	1150	305	100	385	142
225-8	20	1240	305	100	475	149

## 10.6. Düşey Millî Kademeli Rijit Kaplinli Elektropomplar (Pik Döküm Gövdeli)

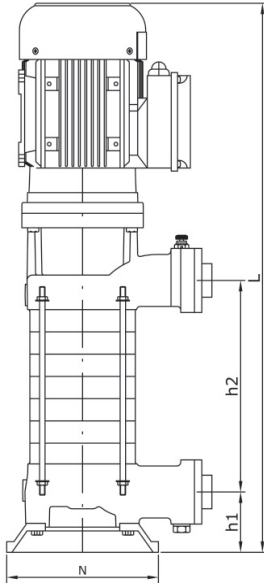

TİP	MOTOR GÜCÜ (HP)	BOYUTLAR (mm)				AĞIRLIK (kg)
		L	N	h1	h2	
KPDR25-5	3	770	230	140	390	65
KPDR25-7	4	870	230	140	465	82
KPDR25-10	5,5	1030	230	140	595	93
KPDR32-3	3	685	225	105	310	62
KPDR32-4	4	735	225	105	355	70
KPDR32-5	5,5	805	225	105	400	83
KPDR32-6	5,5	845	225	105	445	84
KPDR32-7	7,5	935	225	105	490	100
KPDR32-8	7,5	975	225	105	540	104
KPDR40-2	5,5	745	250	110	300	72
KPDR40-3	7,5	795	250	110	350	85
KPDR40-4	10	850	250	110	400	116
KPDR40-5	15	910	250	110	450	128
KPDR40-6	15	960	250	110	500	134
KPDR50A-2	10	860	350	120	230	136
KPDR50A-3	15	910	350	120	280	155
KPDR50A-4	20	1150	350	120	340	213
KPDR50B-2	15	860	280	120	230	145
KPDR50B-3	25	910	340	120	280	203
KPDR50B-4	30	1150	285	120	340	245
KPDR50-2	20	1040	350	120	230	199
KPDR50-3	30	1095	350	120	285	235
KPDR65A-2	25	1100	360	140	180	221
KPDR65A-3	40	1200	360	140	240	313
KPDR65B 2	30	1150	360	140	180	282



## 10.7. Düşey Milli Kademeli Rijit Kaplinli İnele Elektropomplar (Pik Döküm Gövdeli)

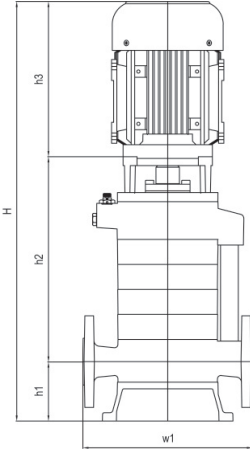

TİP	MOTOR GÜCÜ (HP)	BOYUTLAR (mm)					AĞIRLIK (kg)	
		N	h1	h2	h3	H		
KPDH32-3	3	2900 d/d	370	111	347	267	725	58
KPDH32-4	4		370	111	392	267	770	64
KPDH32-5	5,5		370	111	443	292	821	77,5
KPDH32-6	5,5		370	111	488	292	866	84
KPDH32-7	7,5		370	111	533	340	984	95,5
KPDH32-8	7,5		370	111	578	340	1029	102

## 10.8. İnele Pompalar (Pik Döküm Gövde)

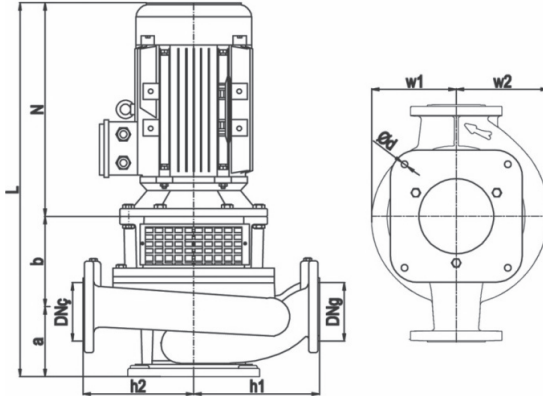

TİP	MOTOR GÜCÜ (HP)	BOYUTLAR (mm)							AĞIRLIK kg
		A	b	N	L	h1	h2	H	
SLİNE65	4	142	163	288	593	253	222	475	97
	5,5			335	640				100
	7,5			325	730				126

## 11. KAPASİTE TABLOLARI

Tip	Motor		Pompa		Q(m <sup>3</sup> /h)																				
	HP	Devir d/d	Giriş	Çıkış	1	2	3	4	5	6	8	10	15	18	20	25	28	30	40	60	80				
					Hm(m)																				
SLG1	0.5	2900	1"	1"	17	16	15	13	12	10															
SLG1	0.75				18	17	17	15	13	8															
SLG1	1					31	29	27	24	21															
SLG1	1.5				1.1/4"	30	29	27	25	18	10														
SLG1.5	0.75		1 1/2"	1 1/2"	18	17	16	15	15	12	9														
SLG1.5	1				20	19	18	18	17	15	13														
SLG1.5	1.5				30	29	28	27	26	24	22														
SLG2	0.5				2"	2"	10	9	9	8	6														
SLG2	0.75		15	15			14	13	11	9															
SLG2	1.5		25	24			22	20	15	10															
SLG2	2																								
SLG2	3																	26	23	17					
SLG3	1.5		3"	2 1/2"														10	9	8	8	6			
SLG3	2																					10	7		
SLG3	3																								
SLG4	3				4"	4"																	13	10	6
SLGIX100	1		1 1/4"	1"	22	21	20	18	16																
SLGIX100	1.5				28	27	26	25	23																
SLG1-2K	1.5		1"	1"	38	33	28																		
SLG1.5-2K	2		1 1/2"	1 1/2"	45	42	40	38	30	20															
SLG2-2K	3	2"	2"	44	42	42	41	38	30	20															
SLG200-2K	3					44	43	41	39	31	25	20													

Tip	Motor		Pompa		Q(m <sup>3</sup> /h)																			
	HP	Devir d/d	Giriş	Çıkış	0,5	1	2	3	7	10	12	15	18	20	23	25	28	30	35	40	45			
					Hm(m)																			
ÜK2	1	2900	2"	2"						14	12	10	8											
ÜK2	1.5				15	14	13	12	10	9	6													
ÜK2	2				17	16	15	14	12	11	9	8												
ÜK3	1.5				3"	2 1/2"	14	14	13	11	10	8	7											
ÜK3	2																							
ÜK3	3																	16	16	15	13	11	9	
ÜKS2	1.5		2"	2"			20	18	15	11														
ÜKS2	2																							
ÜKS3	1.5				3"	2 1/2"	19	16	13	10														
ÜKS3	2																							
ÜKS3	3																							
JETIX100	1		1"	1"			38	29																
JET75	0.75				38	28	18																	
JET100	1				48	36	20																	
JET150	1.5				57	46	35																	
JET300-2K	3				103	95	75	60																

Tip	Motor		Pompa		Q(m <sup>3</sup> /h)																		
	HP	Devir d/d	Giriş	Çıkış	10	15	20	25	30	35	40	45	50	60	70	80	90	100	110				
					Hm(m)																		
ÜKM430	5.5	2900	4"	3"					20	18,7	17,5	16,2	15	10									
ÜKM430	7.5												23,4	22,1	20,8	16,5	11,1						
ÜKM430	10								28,9	27,8	26,7	25,5	24,3	20,7	16,7	11,3							
ÜKSM325	4		3"	2½"			28,5	26	22,5	18,3	14												
ÜKSM325	5.5						30	27,2	24,2	20	10												
ÜKSM430	7.5		4"	3"					34	32,3	30,7	27,8	25										
ÜKSM430	10						43,5	42,3	41	39,3	37,7	35,6	33,5	28,3	22,1								
ÜKSM430	15											44,4	42,8	41,2	37,5	32,1							
SDM215	15		2"	1½"			75	74															
SDM215	20						95	91															
SDM220	4		2½"	2"			24,4	21,7	18														
SDM220	5.5								30	27,8	25	21	15										
SDM325	4		3"	2½"					25	23,3	21,7	20	17,5	15	10								
SDM325	5.5								30	28,2	26,4	24,3	20,7	17,8	10,8								
SDM325	7.5				40	38,6	37,2	35,8	33,9	31,1	27,9	23,8	15										
SDM325	10						49,4	47,8	46,3	44,4	41,7	38,6	30										
SDM325	15											50	47,5	45	40								
SDM325	20											60	57,9	55,8	51,4	46,1							
SDM325	25											74,5	72,3	70	65	58,6							
SDM325	30									89,3	88	86,8	85,5	83,3	77,1	70							
SDM4300	7.5	4"			3"						28,9	27,6	26,3	22,9	18,1	11,9							
SDM4300	10								34,4	33,6	32,8	32	31,3	29,4	26,3	22,3	17,2	10					
SDM4300	15												39,6	37,6	35,6	32,7	29,3	25,7	20				
SDM440	5.5						4"								18	16,7	15,4	13,2	10,5	7,2			
SDM440	7.5				4"					28,7	27,8	26,9	26	25	21,7	17,9							

Tip	Motor		Pompa		Q(m <sup>3</sup> /h)																
	HP	Devir d/d	Giriş	Çıkış	40	60	80	90	100	120	130	150	200	250	300	350	400	500	550		
					Hm(m)																
SDM440	10	2900	4"	4"	33,8	28,6	20	15													
SDM440	15						30	27,5	25	20	15										
SDM540	20							36,7	35,3	30	27,2	21									
SDM540	25							41,7	40,3	36,3	33,9	27,9									
SDM540	30					49	47,6	44,5	42	36											
SDM430	40		4"	3"			68,6	66,2	60,3	56,5											
SDM430	50						79,5	77,1	71,6	68,2	60										
SDM430	60							91,2	90,1	85	81,9	73									
SDM430A	40					87	82														
SLGM650	7.5	1450	6"	5"				10,5	10	9,8	9,3	7,7									
SLGM650	10												12,9	11,2	8,5						
SLGM650	15													14,6	12,8	10,5					
SLGM650	40													33,8	30,7	26,4	21	15			
SLGM650	50											38,6	35,7	31,8	26,7	21					
SLGM650	60											40,4	37,9	35,3	32,4	29					
SLGM860	25													17,4	15,9	14	12,5	8,3			

Tıp	Motor		Pompa		Q(m <sup>3</sup> /h)																
	HP	Devir d/d	Giriş	Çıkış	10	15	20	25	30	40	50	60	70	80	90	100	110	130	150		
					Hm(m)																
SD325	2	1450	3"	2½"			12	11	10	7											
SD325	3						18	17	16	14	11										
SD325	4						23	22	22	20	19	15									
SD540A	5.5		5"	4"					17	16	16	15	15	14	13	12	10				
SD540	7.5											20	19	18	18	17	15	14	10		
SD540	10																19	18	17	14	9
SLG540	4																				
												14	12	11	9						

Tıp	Motor		Pompa		Q(m <sup>3</sup> /h)																
	HP	Devir d/d	Giriş	Çıkış	50	60	70	80	100	150	175	200	250	300	350	400	450	500	550		
					Hm(m)																
SLG540	4	1450	5"	4"	14	12	11	9													
SLG5	15			5"								19	17	11							
SLG6A	15		6"	6"							17	16	13	9							
SLG6A	20													18	14						
SLGYA5	25		5"	4"					35	27	22										
SLGYA5	30								40	33	25										
SLGYA5	40									39	36	33									
SLGYA6	50		6"	5"	6"							48									
SLG650	7,5								11	9	9	8									
SLG650	10									13	12	11	9								
SLG650	15											15	13	11							
SLG650	40											34	31	26	21	15					
SLG650	50												39	36	32	27	21				
SLG650	60												40	38	35	32	29	23			
SLG650	75													47	44	41	37	31			
SLG650	100														56	53	50	46	41		
SLG650A	60												47	46	43	39	34	25			
SLG650A	75												55	56	50	47	42	35			
SLG650A	100												68	67	64	60	54	47			
SLG860	25		8"	6"									17	16	14	13	11	8			
SLG860	30														20	19	17	15	13	11	
SLG860	40														24	23	22	20	18	17	14

Tip	Motor		Pompa		Q (m <sup>3</sup> /h)															
	HP	Devir d/d	Giriş	Çıkış	10	15	20	25	30	35	40	50	60	65	70	75				
					Hm (m)															
SLSD2	4	2900	2½"	2"		28	24	22	18											
SLSD2	5,5						30	28	25	22	18									
SDM215	15		2"	1½"		75	74													
SDM215	20					95	91													
SD325	7,5		3"	2½"		40	39	37	36	34	31	28	15							
SD325	10						49	48	46	44	42	30								
SD325	15											50	45	40	35					
SD325	20											60	56	51	49	46	43			
SD325	25											75	70	65	62	59	55			
SD325	30										89	88	87	83	77	74	70	66		
Tip	Motor		Pompa		Q (m <sup>3</sup> /h)															
	HP	Devir d/d	Giriş	Çıkış	60	70	80	90	100	125	140	150	200	250	300	350				
					Hm (m)															
SD430	40	2900	4"	3"				69	66	58	51									
SD430	50						80	77	70	65	60									
SD430	60						91	90	84	78	73									
SD430	75									78	77	68								
SD430	100										105	104	97							
SD430A	40						87	85	82											
SD430A	60											64	63	54						
SD540	40				5"	4"			59	58	57	53	51	49						
SD540	50										72	61	51	46						
SD540	60												70	67	66					
SD540	75										78	75	73							
SD540A	50											63	61							
SD550	75												68	62						
SLG540	15		4"	4"							28	20								
SLG540	20							40	39	37	36	30	25	20						
SLG540	25										40	34	30	26						
SLG540	30									49	48	43	39	36						
SLG6A	100		6"	6"									59	57	54	50				
SLG6A	125													76	74	71	66			
SLG4	10		4"	4"					19	15	11									

Tip	Motor		Pompa		Q(m <sup>3</sup> /h)							
	HP	Devir d/d	Giriş	Çıkış	2	3	4	5	6	7	8	
					Hm(m)							
KP25-4	3	2900	1¼"	1"	62	60	57	50	43	34	23	
KP25-5	3				77	75	71	63	54	42	29	
KP25-6	4				92	90	85	76	65	50	35	
KP25-7	4				108	105	99	88	76	59	41	
KP25-9	5,5				139	135	128	113	97	76	52	
KP25-10	5,5				154	150	142	126	108	84	58	
KP25-13	7,5				200	195	185	164	140	109	75	
KP25-15	10				231	225	213	189	162	126	87	
KP25-17	10				262	255	241	214	184	143	99	
KP32-3	3		2"	1½"				52	51	50	48	45
KP32-4	4							72	70	67	64	60
KP32-5	5,5							89	87	84	80	75
KP32-6	5,5							107	104	100	95	90
KP32-7	7,5							125	121	117	111	104
KP32-8	7,5							142	138	133	127	118
KP32-9	10							160	156	150	143	133
KP32-10	10							178	173	167	158	148
KP32-13	15							231	225	212	206	193
KP32-15	15							266	260	251	238	222

Tip	Motor		Pompa		Q(m <sup>3</sup> /h)								
	HP	Devir d/d	Giriş	Çıkış	9	13	15	19	25	30	35		
					Hm(m)								
KP40-2	5,5	2900	2½"	2"	52	48	45	38	25				
KP40-3	7,5				79	72	68	57	38				
KP40-4	10				105	96	90	76	51				
KP40-5	15				132	121	113	96	63				
KP40-6	15				158	145	136	115	76				
KP40-7	20				184	169	158	134	89				
KP40-8	20				211	193	181	153	102				
KP40-9	25				236	216	203	171	114				
KP40-10	25				263	240	225	190	127				
KP40-11	30				290	264	248	210	140				
KP40-12	30				315	289	271	228	153				
KP50A-2	10				3"	2½"		68	67	64	58	51	40
KP50A-3	15						100	99	95	85	76	63	
KP50A-4	20		133	132			127	113	101	84			
KP50A-5	25		167	164			156	141	125	106			
KP50A-6	30		204	200			191	173	154	124			
KP50A-7	40		238	234			223	202	180	145			
KP50A-8	40		272	267			255	231	205	165			
KP50A-9	50		308	305			291	262	235	195			
KP50A-10	50	343	340	323			291	260	217				

Tip	Motor		Pompa		Q(m <sup>3</sup> /h)											
	HP	Devir d/d	Giriş	Çıkış	30	40	50	60	70	80	100	130	150	170		
					Hm(m)											
KP50B-2	15	2900	3"	2½"	69	55	40									
KP50B-3	25				103	82	57									
KP50B-4	30				136	108	75									
KP50B-5	40				170	135	95									
KP50B-7	50				239	190	130									
KP50B-8	60				273	217	150									
KP50B-10	75				340	270	190									
KP330-2	20				70	67	60	50								
KP330-3	30				108	104	93	72								
KP330-4	40				141	132	116	93								
KP330-5	50				174	164	145	117								
KP330-6	60				210	196	173	139								
KP330-7	75				235	226	209	170								
KP500-2	20				77	71	63	55	44							
KP500-3	30				116	107	95	83	66							
KP500-4	40		155	143	127	111	88									
KP500-5	50		193	178	158	138	110									
KP500-6	60		232	214	190	166	132									
KP500-7	70		271	250	222	194	154									
KP50-2	20		80	73	58											
KP50-3	30		120	107	87											
KP50-4	40		160	144	117											
KP50-5	50		200	180	147											
KP50-6	60		240	215	177											
KP50-7	75		280	252	205											
KP65A-2	25		82	78	73	66	58	48								
KP65A-3	40		123	117	110	100	87	72								
KP65A-4	50		164	156	147	133	116	95								
KP65A-5	60		204	196	183	166	145	119								
KP65A-6	75		245	235	220	200	174	143								
KP65B-2	30	89	86	81	75	68	58									
KP65B-3	50	133	129	121	112	102	87									
KP65B-4	60	178	172	162	150	136	116									
KP65B-5	75	222	215	202	187	170	145									
KP65-2	40	111	107	102	96	89	79									
KP65-3	60	169	162	155	147	134	120									
KP65-4	75	226	217	207	197	180	160									
KP65-5	100	281	270	258	244	224	200									
KP65-6	125	338	324	310	293	270	240									
KP80B-2	50			100	98	95	91	82	64	48						
KP80B-3	75			150	147	143	131	123	96	72						
KP80B-4	100			200	196	191	183	164	128	96						
KP80B-5	125			251	245	239	229	205	161	121						
KP80B-6	150			301	294	286	274	246	193	145						
KP80-2	100			140	138	135	131	122	109	88	68					
KP80-3	150			210	205	200	194	179	155	130	100					

Tip	Motor		Pompa		Q(m <sup>3</sup> /h)																														
	HP	Devir d/d	Giriş	Çıkış	20	30	40	50	60	70	80	100	120	160	180	200	220	240	260	280															
					Hm(m)																														
KP65-6	15	1450	4"	3"	76	70	59	43	25																										
KP65-7	20				89	81	69	50	28																										
KP65-8	20				98	93	79	57	32																										
KP65-9	25				114	104	89	64	36																										
KP65-10	25				127	116	99	71	40																										
KP80B-2	7,5							22	20	17	14	10																							
KP80B-3	10					34	31	26	21	15																									
KP80B-4	15					45	41	35	28	20																									
KP80B-5	15					55	49	43	34	25																									
KP80B-6	20					68	61	47	52	30																									
KP80-2	15						31	28	24	20	10																								
KP80-3	20							45	41	36	30	15																							
KP80-4	25								60	54	47	39	20																						
KP80-5	40									75	68	59	49	25																					
KP80-6	40										90	81	71	59	30																				
KP80-7	50											105	94	81	68	35																			
KP80-8	50												120	108	93	76	40																		
KP80-9	60													135	121	105	86	45																	
KP80-10	75														150	133	116	96	50																
KP100-2	40															55	54	50	46	35															
KP100-3	50																79	76	71	65	46														
KP100-4	60																	102	99	92	82	57													
KP100-5	75																		127	123	114	102	73												
KP100-6	100																			152	148	138	125	86											
KP100-8	125																				206	199	184	164	112										
KP100-9	150																					229	223	209	191	130									
KP125-2	75																						80	78	72	69	64	60	55	50	43				
KP125-3	125																								125	121	112	106	100	92	85	78	69		
KP125-4	150																									160	155	143	136	125	115	105	95	83	
KP125-5	180																										204	195	180	170	158	146	134	121	104
KP125-6	220																										245	234	216	204	190	175	161	145	125



Tıp	Motor		Pompa		Q(m <sup>3</sup> /h)													
	HP	Devir d/d	Giriş	Çıkış	9	13	17	19	25	30	40	50	60	70	80	95		
					Hm(m)													
KPM40-2	5,5	2900	2½"	2"	52	49	46	43	34	25								
KPM40-3	7,5				76	73	68	64	51	37								
KPM40-4	10				105	96	84	76	51									
KPM40-5	15				132	121	105	96	63									
KPM40-6	15				158	145	126	115	76									
KPM50A-2	10			3"	2½"		68	65	64	58	51							
KPM50A-3	15					100	97	95	85	76								
KPM50B-2	15								72	69	55	40						
KPM50-2	20									80	73	58						
KPM65B-2	30					4"	3"						89	86	81	75	68	58

Tıp	Motor		Pompa		Q(m <sup>3</sup> /h)													
	HP	Devir d/d	Giriş	Çıkış	2	4	6	8	10	12	14	18	20	25	30	33		
					Hm(m)													
205-6	1,5	2900	1¼"	1¼"	48	41	30	16										
205-8	2				66	58	44	23										
205-12	3				94	81	60	30										
208-6	3					68	59	48										
208-8	4					88	75	59										
208-11	5,5					120	102	79	50									
212-4	3		2"	2"			48	46	40	33	27							
212-5	4						60	55	50	42	33							
212-7	5,5						84	77	70	59	47							
212-10	7,5						120	110	100	85	67							
216-3	3								38	35	33	27	23	10				
216-4	4								51	48	45	37	31	17				
216-5	5,5								63	59	55	44	38	20				
216-7	7,5								90	86	81	65	56	30				
225-4	10								80	77	74	69	66	54	41	30		
225-6	15					2½"			121	117	113	104	100	83	65	50		
225-8	20									161	156	151	140	135	111	87	65	

Tip	Motor		Pompa		Q(m <sup>3</sup> /h)																
	HP	Devir d/d	Giriş	Çıkış	2	4	6	8	10	15	20	25	30	40	50	60	70	80	90		
					Hm(m)																
KPDR25-5	3	2900	1¼"	1"	77	71	54	29													
KPDR25-7	4				108	99	76	41													
KPDR25-10	5.5				154	142	108	58													
KPDR32-3	3		2"	1½"		52	50	45	37	13											
KPDR32-4	4					72	67	60	50	17											
KPDR32-5	5.5					89	84	75	62	21											
KPDR32-6	5.5					107	100	90	74	25											
KPDR32-7	7.5					125	117	104	86	29											
KPDR32-8	7.5					142	133	118	98	34											
KPDR40-2	5.5				2½"	2"					51	45	36	25							
KPDR40-3	7.5										78	68	54	38							
KPDR40-4	10								103	90	72	51									
KPDR40-5	15								130	113	91	63									
KPDR40-6	15								155	136	109	76									
KPDR50A-2	10		3"	2½"								67	63	58	51						
KPDR50A-3	15									99	96	85	76								
KPDR50A-4	20									132	125	113	101								
KPDR50B-2	15											72	69	55	40						
KPDR50B-3	25											109	103	82	57						
KPDR50B-4	30											145	136	108	75						
KPDR50-2	20												80	73	58						
KPDR50-3	30												120	107	87						
KPDR65A-2	25				4"	3"									82	78	73	66	58	48	37
KPDR65A-3	40															123	117	110	100	87	72
KPDR65B-2	30														89	86	81	75	68	58	46

Tip	Motor		Pompa		Q(m <sup>3</sup> /h)										
	HP	Devir d/d	Giriş	Çıkış	4	6	8	10	15	20	25	30	40	50	
					Hm(m)										
KPDR32-3	3	2900	2"	2"	52	50	45	37	13						
KPDR32-4	4				72	67	60	50	17						
KPDR32-5	5.5				89	84	75	62	21						
KPDR32-6	5.5				107	100	90	74	25						
KPDR32-7	7.5				125	117	104	86	29						
KPDR32-8	7.5				142	133	118	98	34						
KPDR50A-2	10		3"	2½"					67	63	58	51			
KPDR50A-3	15								99	96	85	76			
KPDR50A-4	20								132	125	113	101			
KPDR50B-2	15										72	69	55	40	
KPDR50B-3	25										109	103	82	57	
KPDR50B-4	30										145	136	108	75	
KPDR50-2	20												80	73	58
KPDR50-3	30												120	107	87

Tip	Motor		Pompa		Debi Q(m <sup>3</sup> /h)					
	HP	devir	Giriş	Çıkış	20	30	40	50	60	70
					Hm(m)					
SLINE65	4	1450	21/2"	21/2"	19,5	18	16	13,3	10,7	
SLINE65	5,5				22,7	21,2	19,3	17	14	
SLINE65	7,5				24	23,1	22,1	20,6	18,8	16

## 12. POMPA MONTAJ RESİMLERİ VE PARÇA LİSTESİ

SLG1 (0,5-0,75-1-1,5HP)/SLG1,5 (0,75-1-1,5HP)/SLG2 (0,5-0,75-1,5-2-3HP)/SLG3 (1,5-2-3HP)/SLG4 3HP

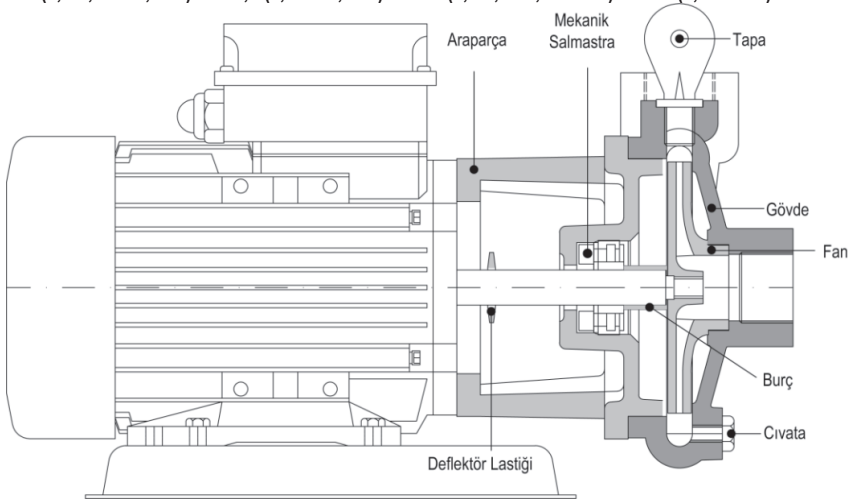

SLGIX100(1-1,5HP)

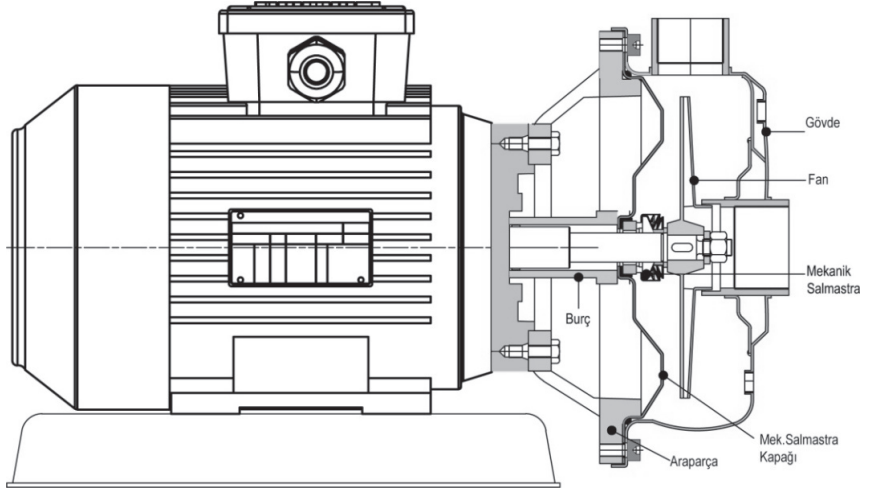

SLG1 2K 1,5HP –SLG1,5 2K HP- SLG2 2K 3HP – SLG200 2K3HP

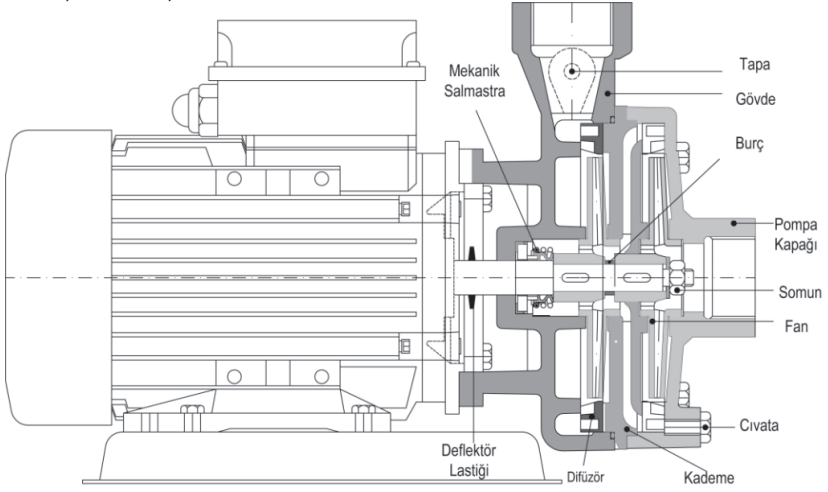

ÜK2 (1-1,5-2HP) / ÜK3 (1,5-2-3HP)

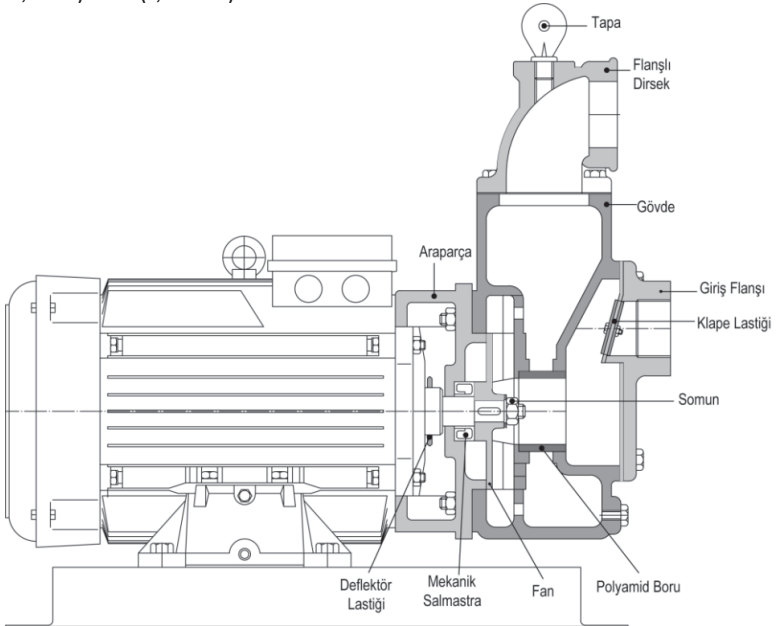

## ÜKM430 (5,5-7,5-10HP)

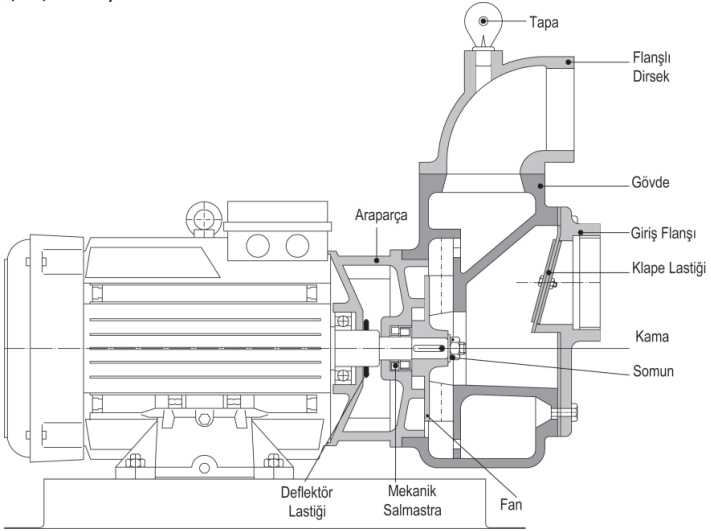

## ÜKS2 (1,5-2HP) / ÜKS3 (1,5-2-3HP) / ÜKSM325 (4-5,5HP) / ÜKSM430 (7,5-10-15HP)

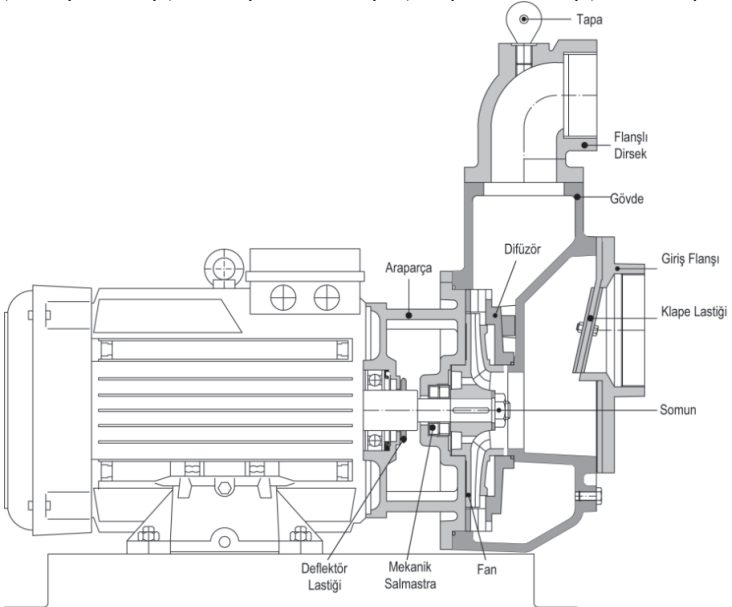

JET75 0,75HP / JET100 1HP / JET150 1,5HP

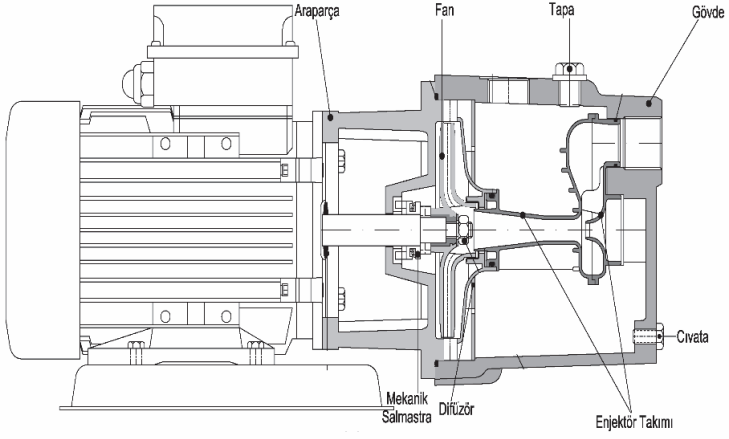

JET300-2K 3HP

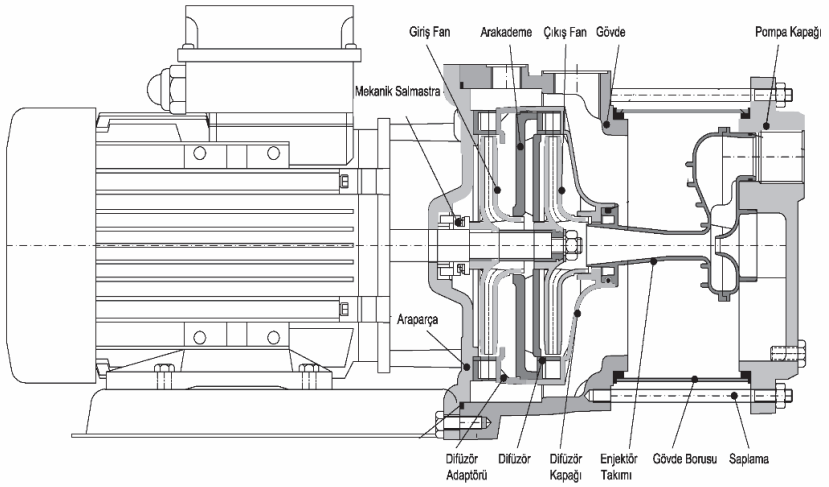

## JETIX100 1HP

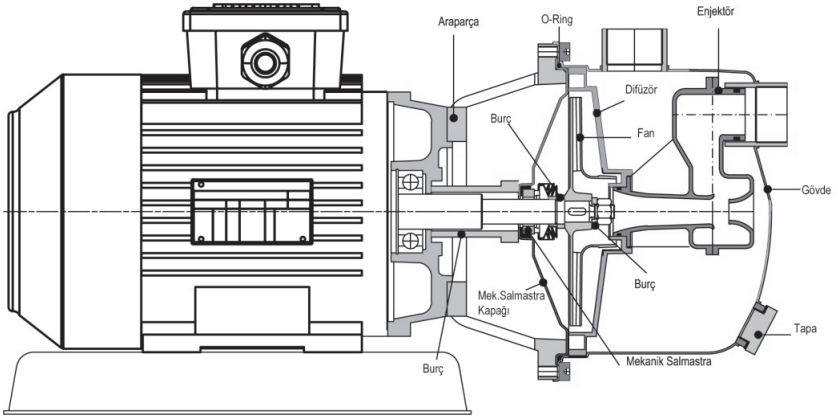

## SDM220 (4-5,5HP)

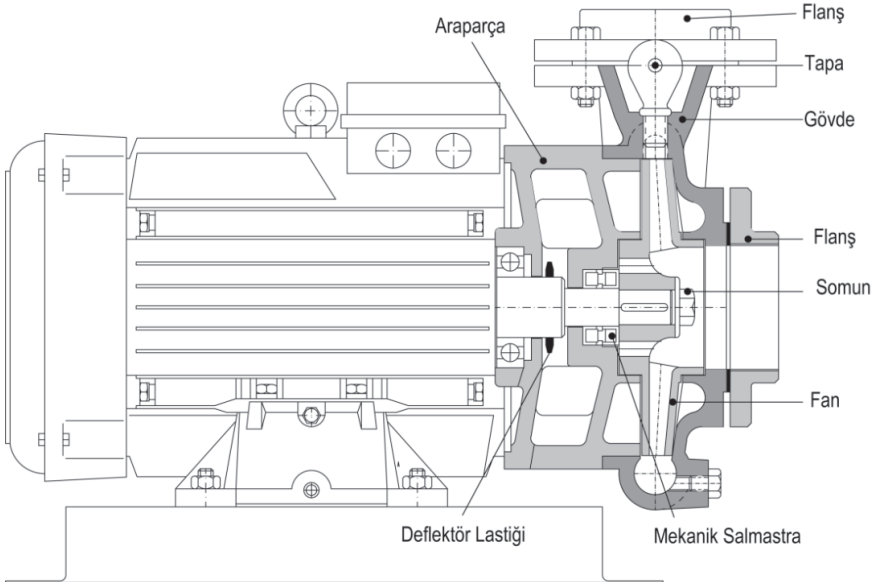



**SDM325 (4-5,5HP) / SDM440 (5,5-7,5-10-15HP)**

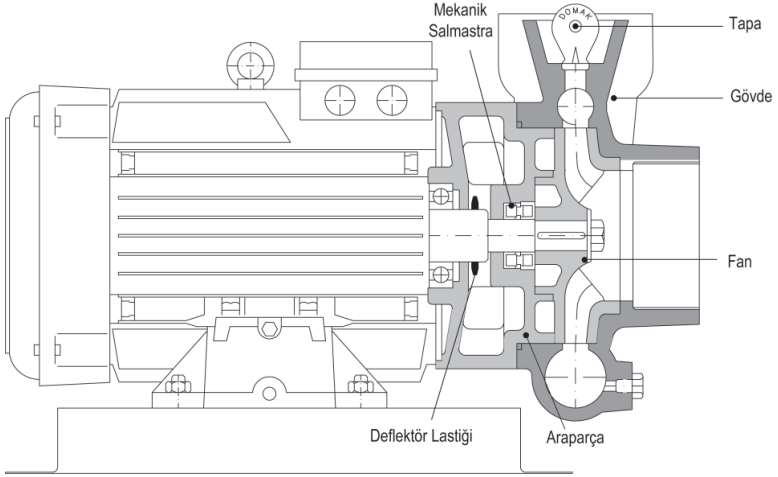

**SDM325 (7,5-10-15HP) / SDM4300 (7,5-10HP) / SDM430 15HP**

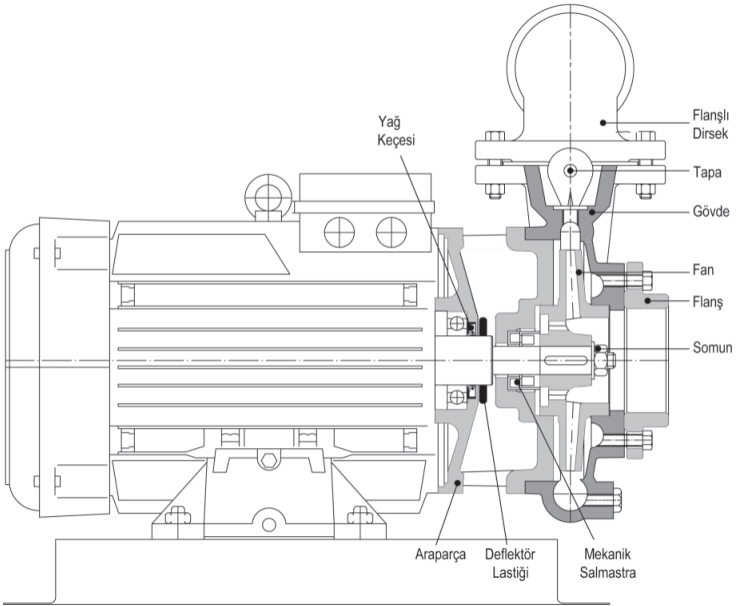

**SDM215 (15-20HP) / SDM325 (20-25-30HP)**

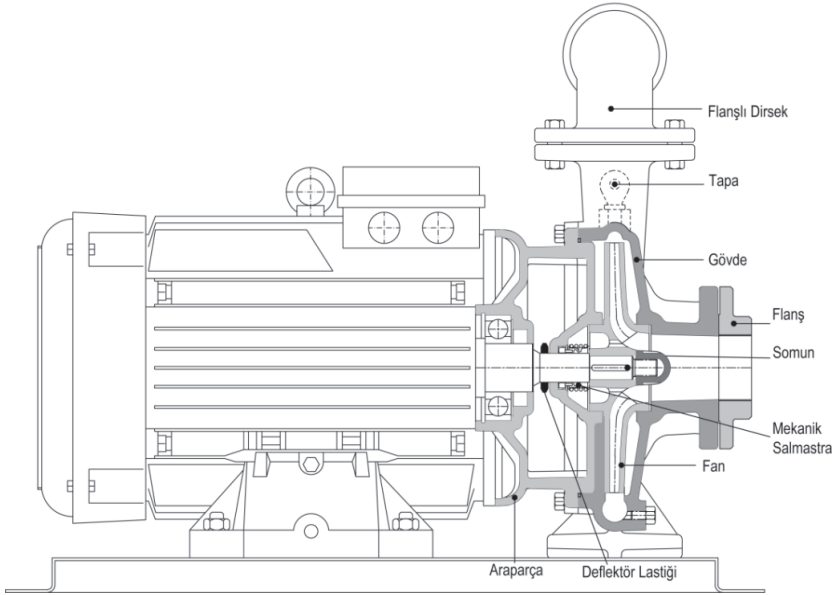

**SDM430 (40-50-60HP) / SDM430A (40-60HP)**

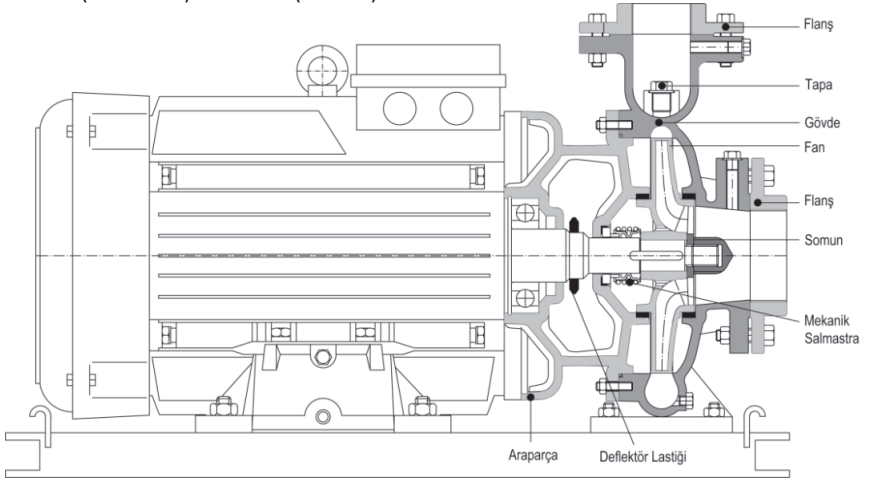

## SDM540 (20-25-30HP)

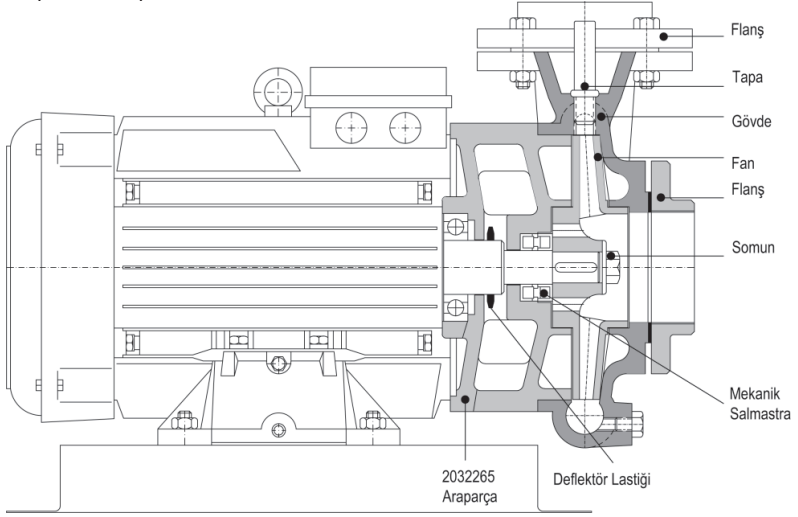

## SLGM650 (7,5-10-15HP)

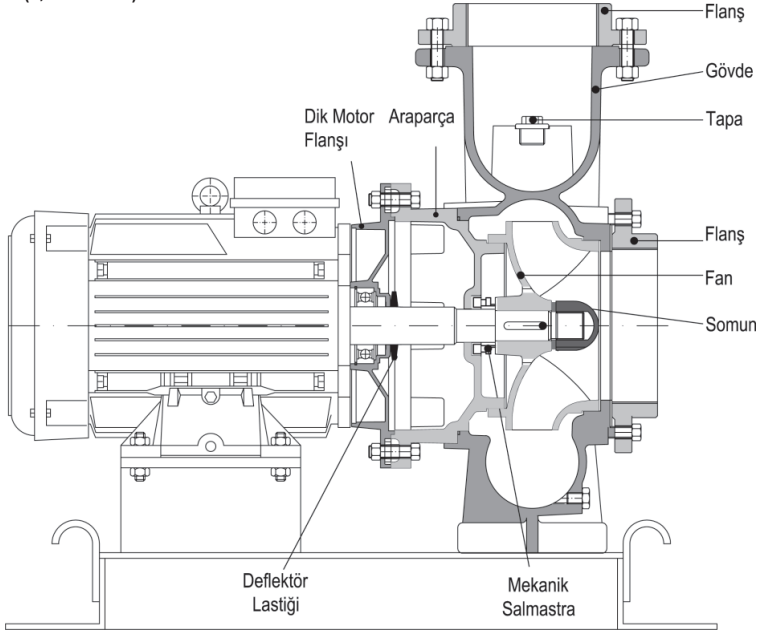

**SLGM860 (25-30-40HP)**

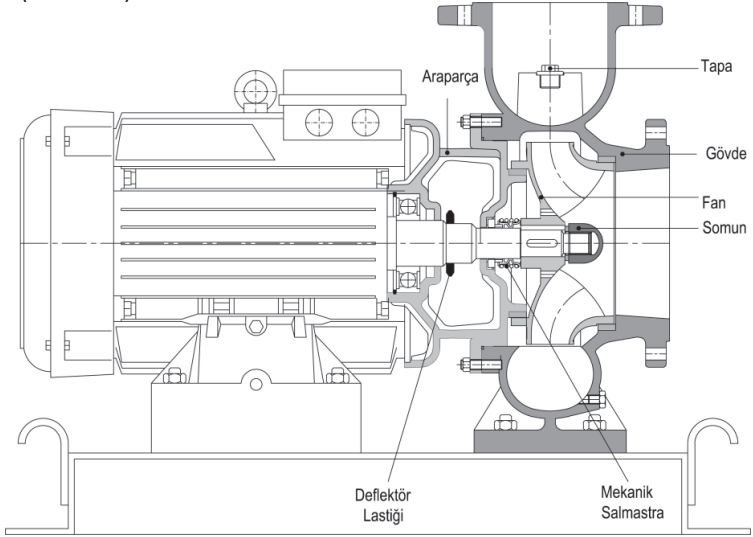

**SLGM650 (40-50-60HP)**

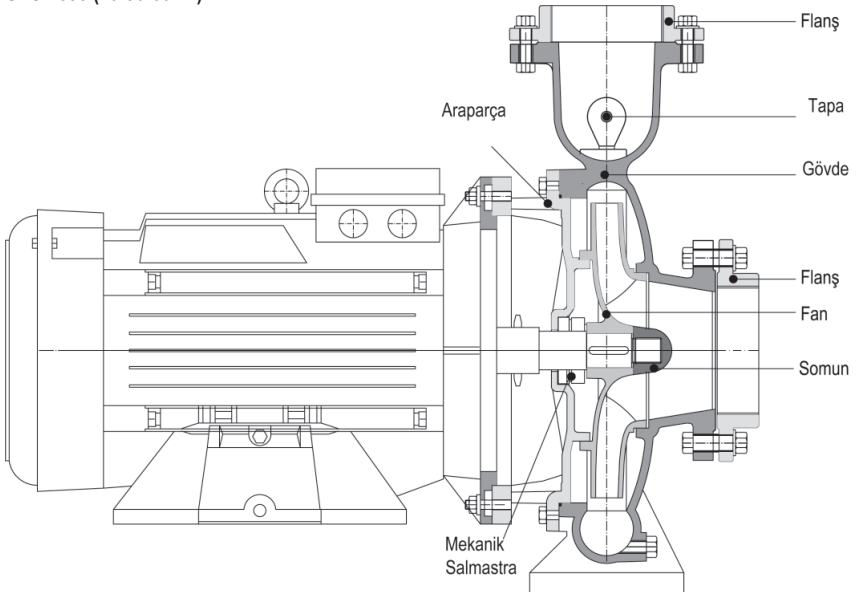

## SLINE65 (4-5,5-7,5HP)

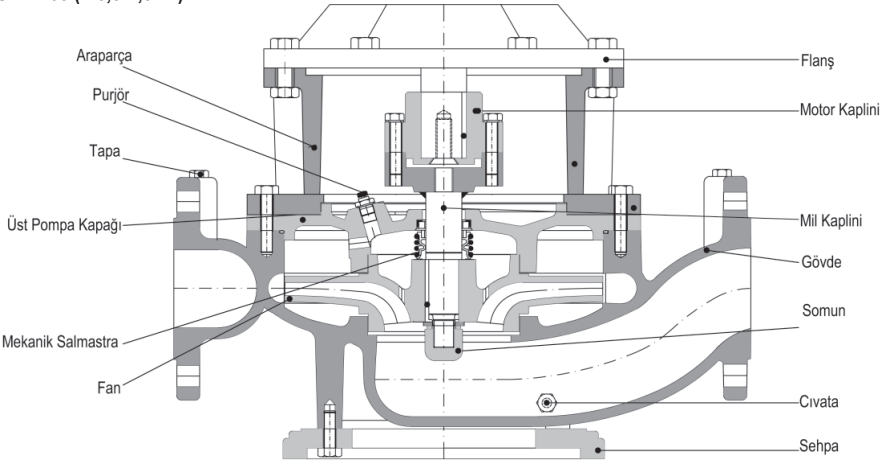

## KPM40-2K 5,5HP / KPM40-3 7,5HP

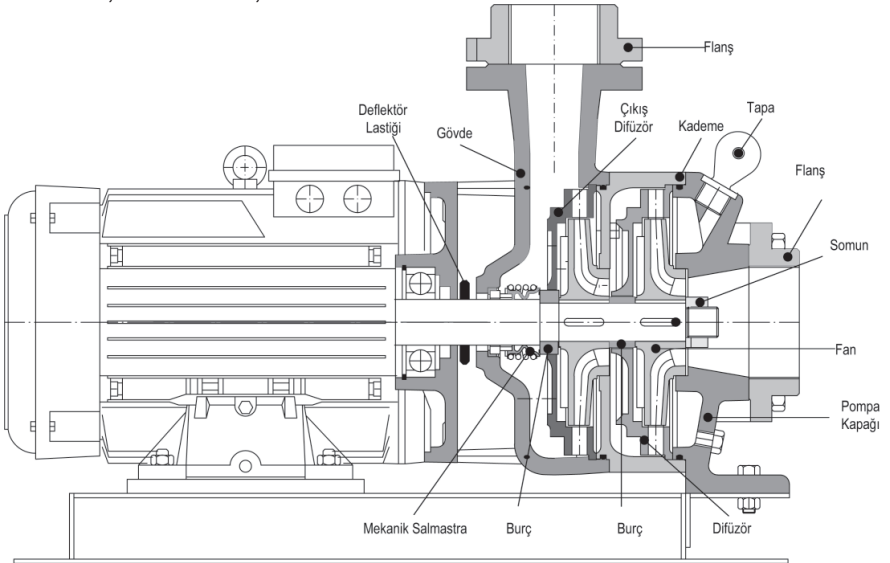

**KPM40-3K 7,5HP – KPM40-4K 10HP – KPM40-5K 15HP - KPM40-6K 15HP**

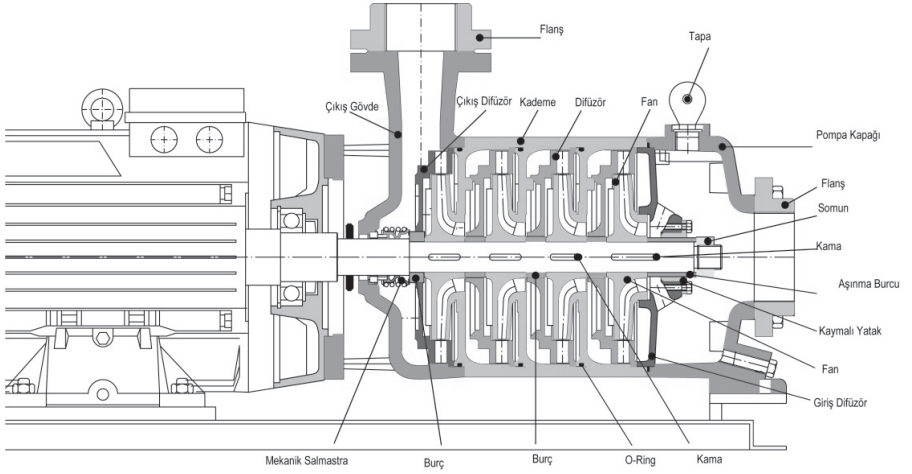

**KPM50A / KPM50 / KPM50B / KPM65B**

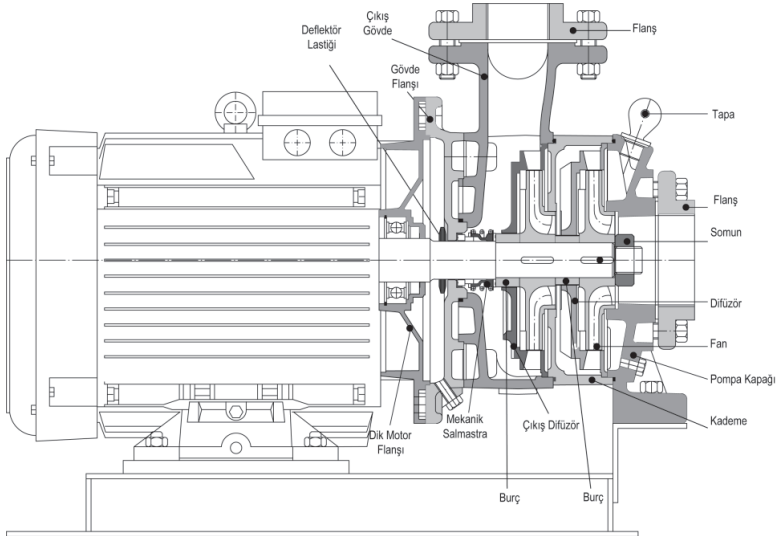

## SD325 (2-7,5-10-15HP)

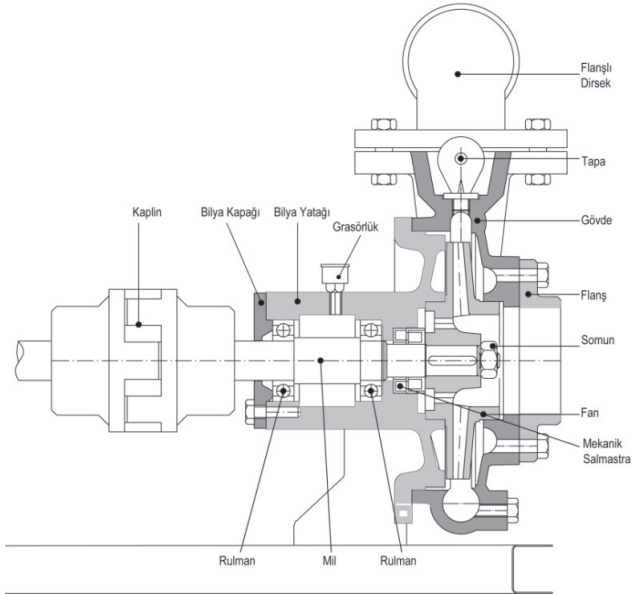

## SD215 (15-20HP)/SD325 (3-4-20-25-30HP)

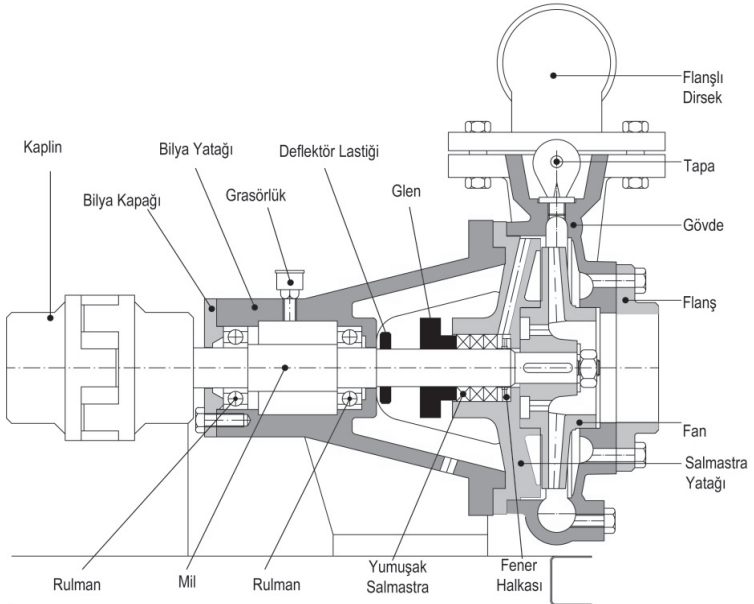

## SD430 (40-50-60-75-100HP) / SD430A 40-60HP

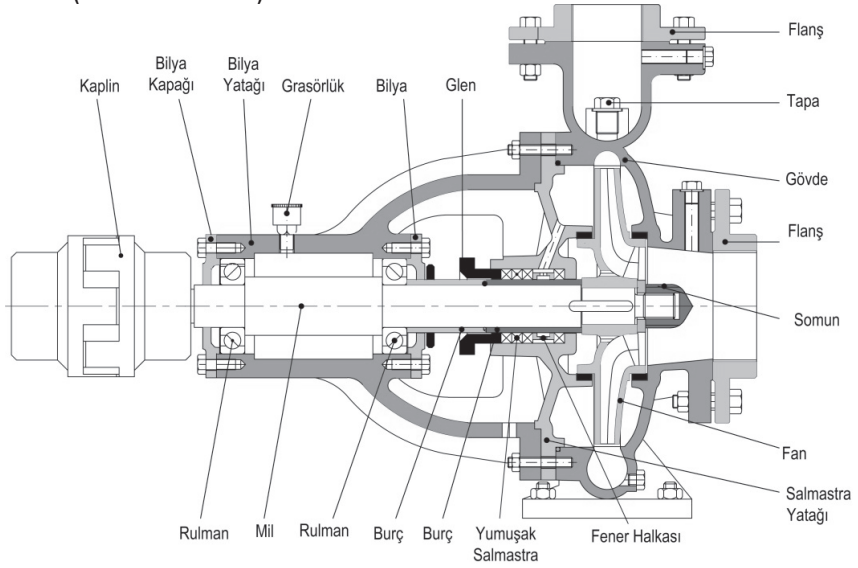

## SLSD2 (4-5,5HP)

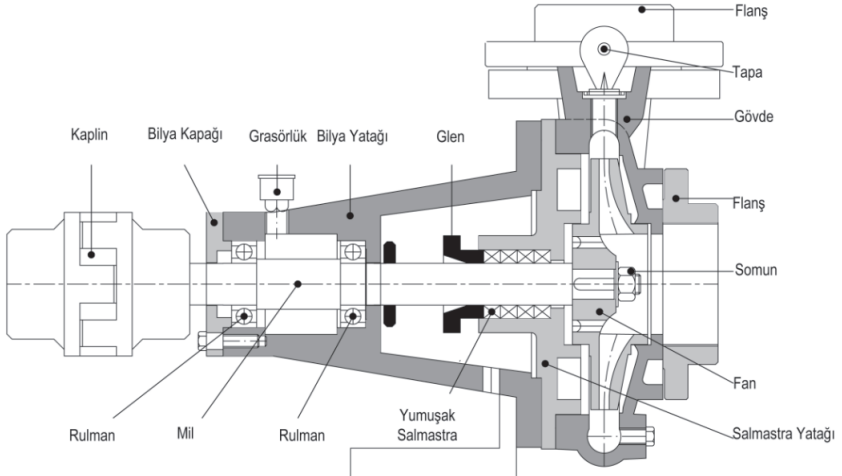



SD540A (5,5-50HP) / SD540 (7,5-10-40-50-60-75HP) / SD550 75HP

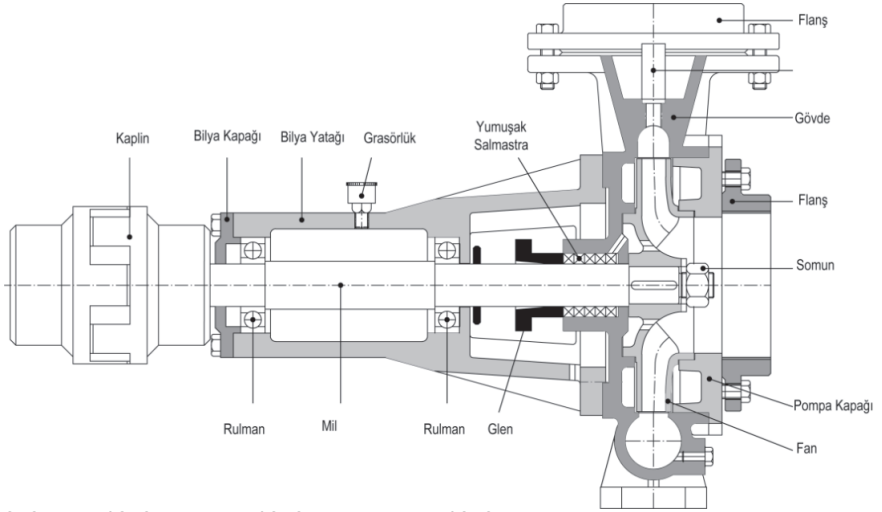

SLG5 15HP / SLG6A 15-20HP / SLGYA5 25-30-40HP / SLGYA6 50HP

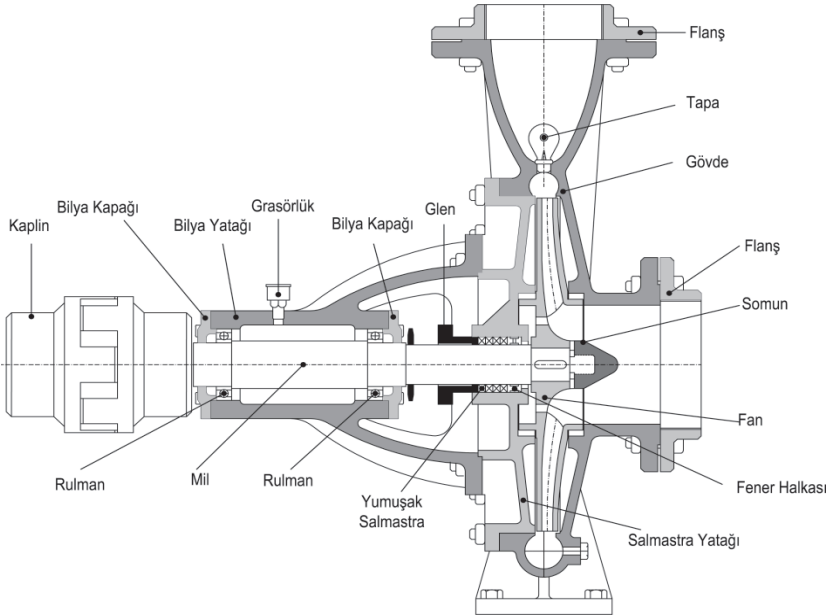

## SLG650 (7,5-10-15HP)

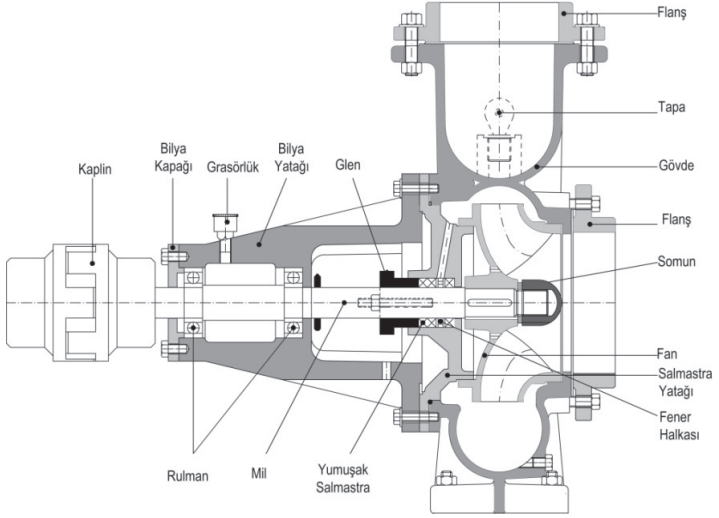

## SLG650 (40-50-60-75-100HP) / SLG650A (60-75-100HP)

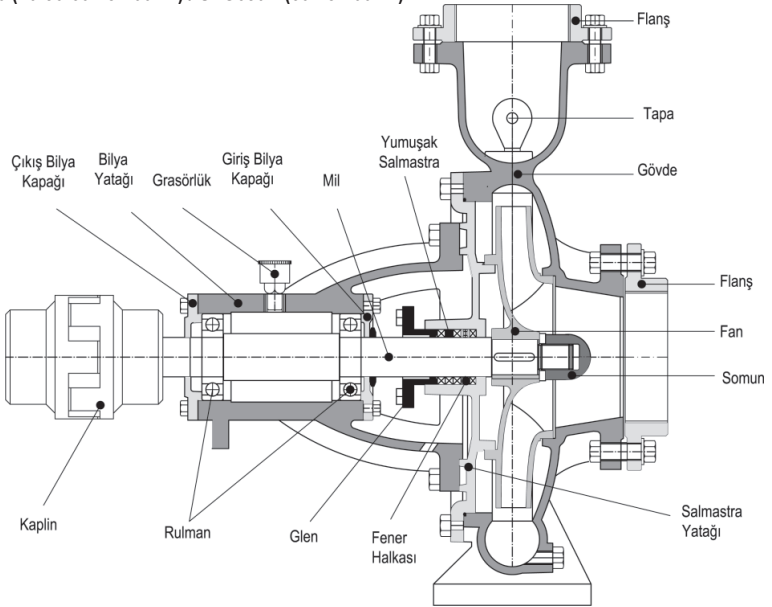

## SLG860 (25-30-40HP)

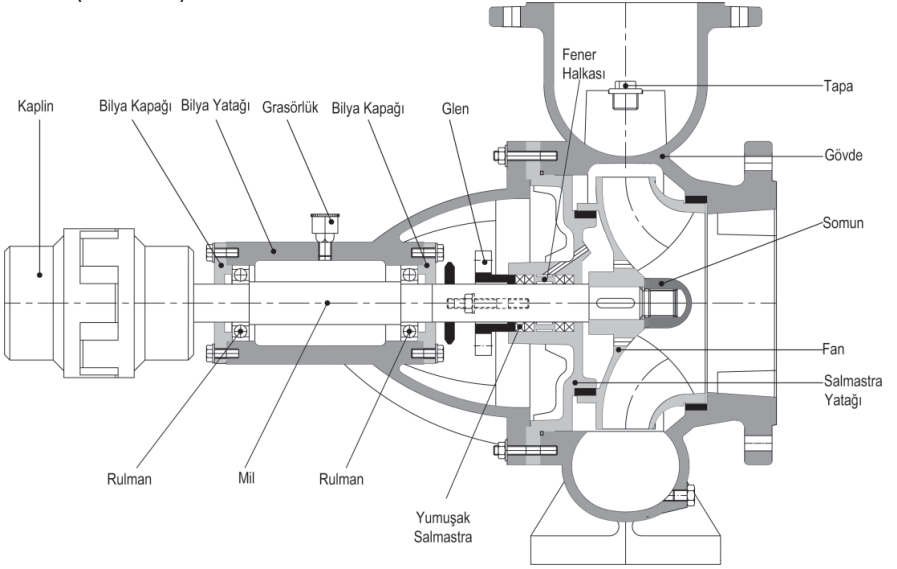

## SLG540 (4-15-20-25-30HP) / SLG4 10HP

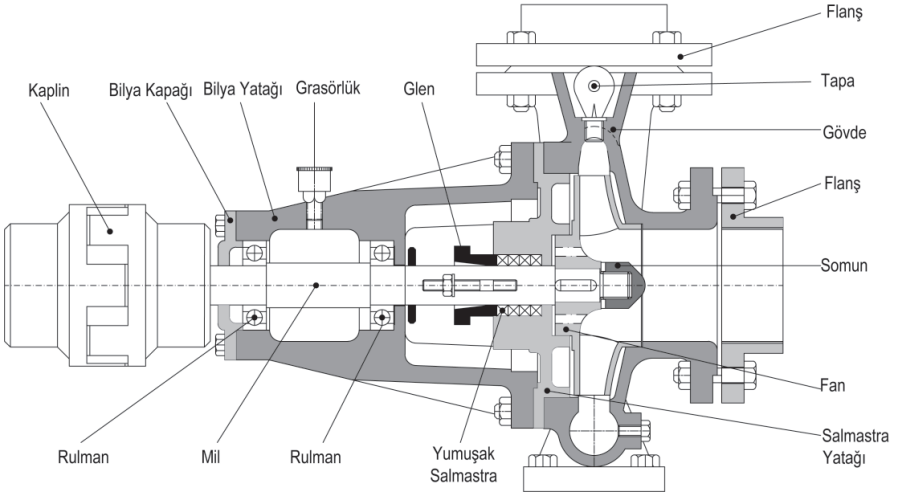

# SLG6A 100-125HP

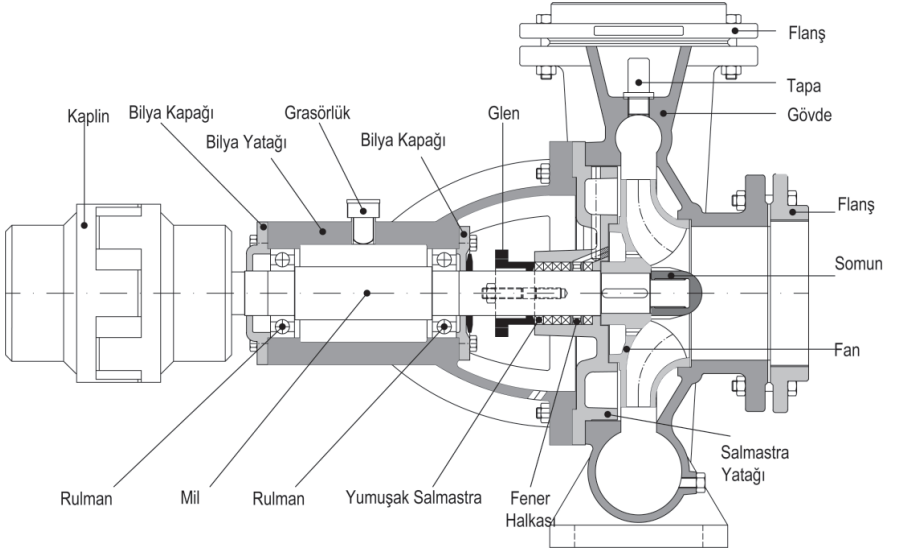

KP (25-32-40-50-50A-50B-500-65A-65B-65-80-80B-100-125)

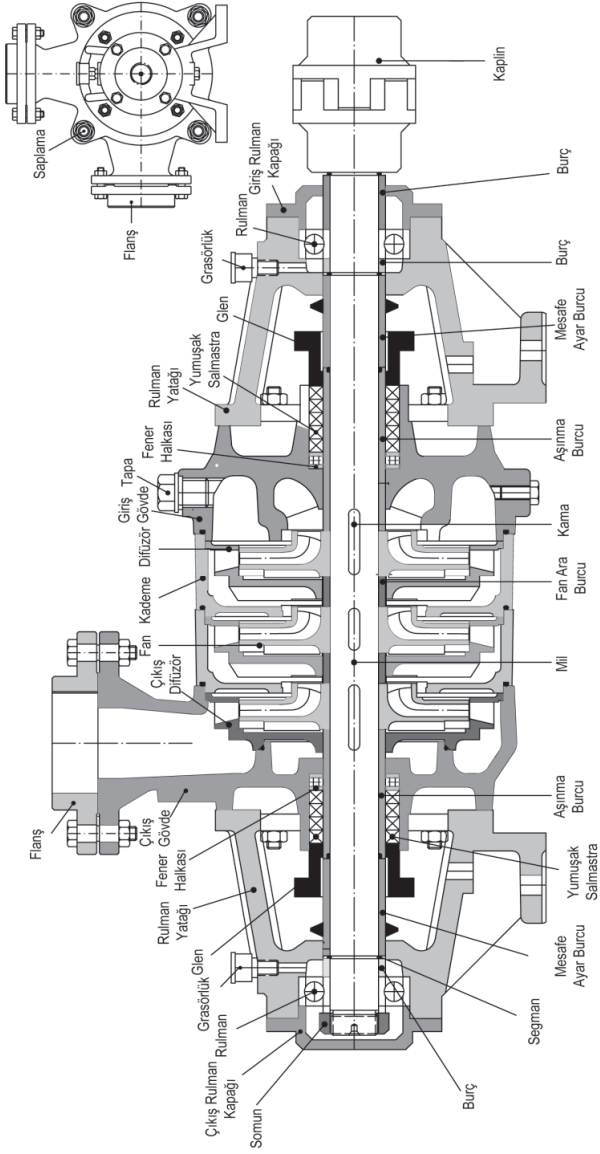

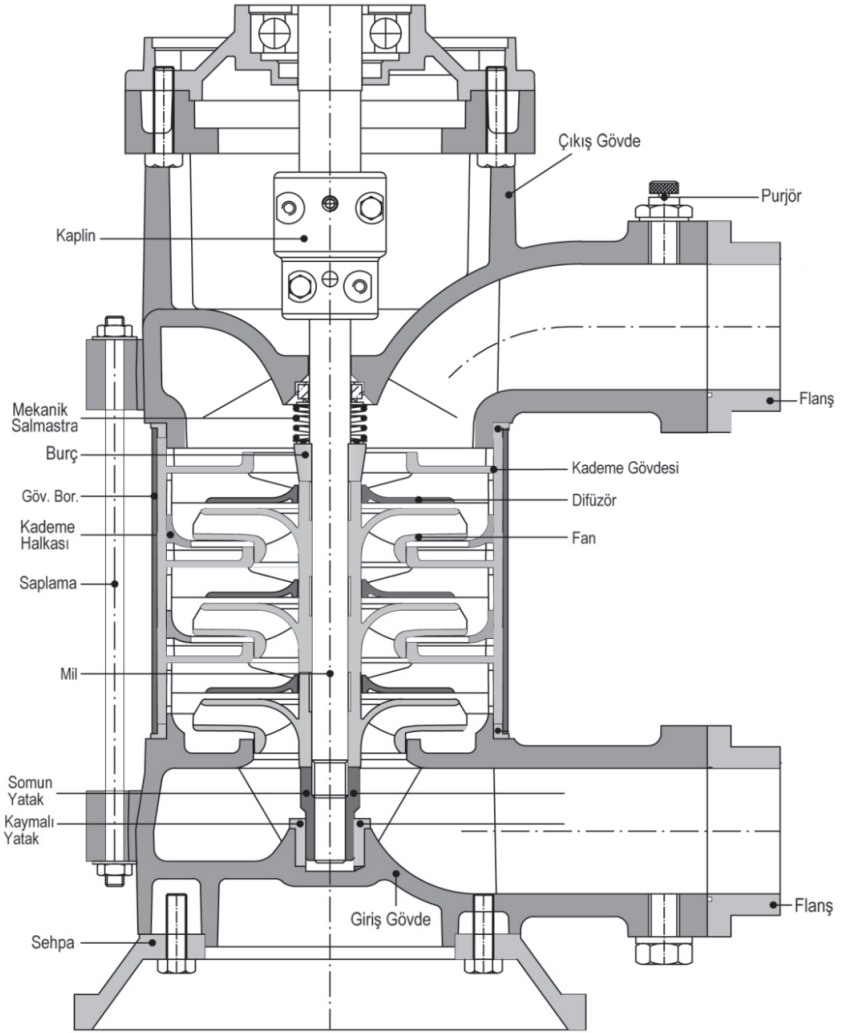

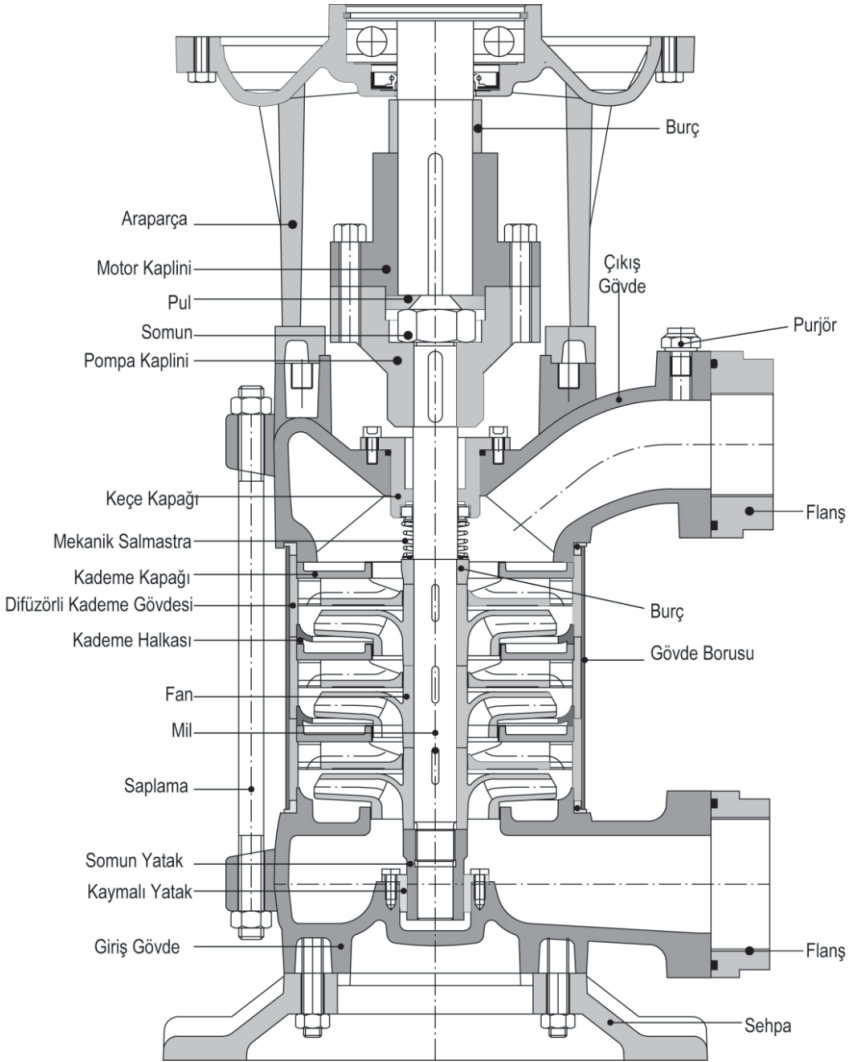

# KPDR(25-32-40-50-50A-50B-65B)

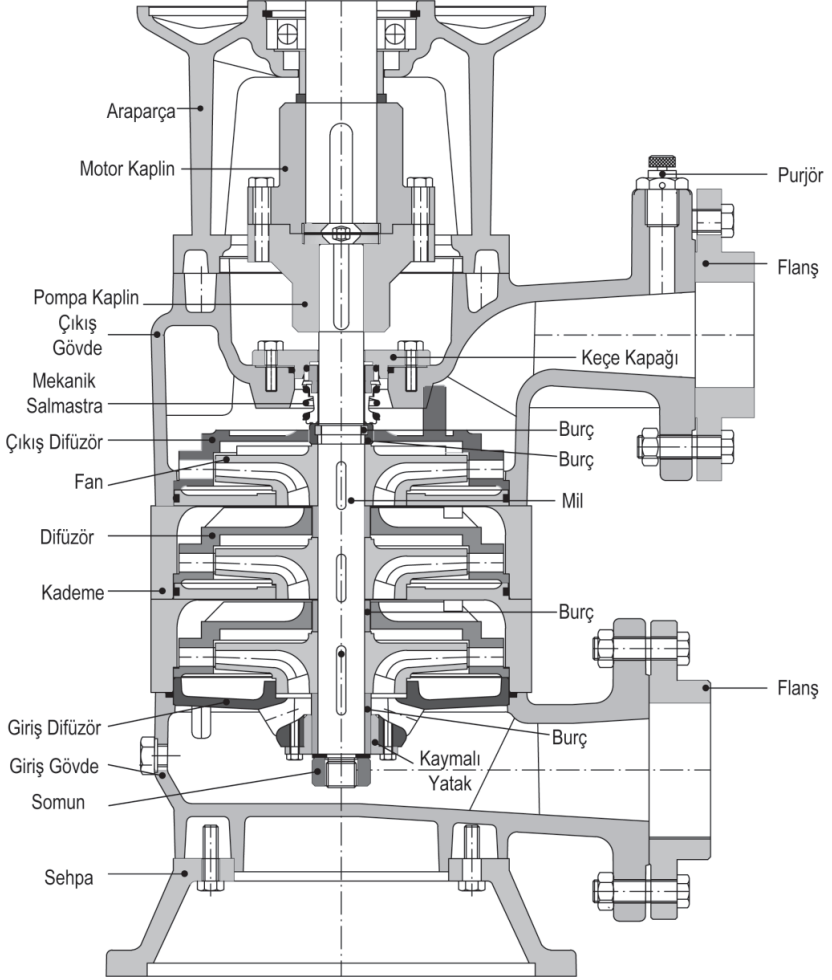



## KPDH(32-50-50A-50B)

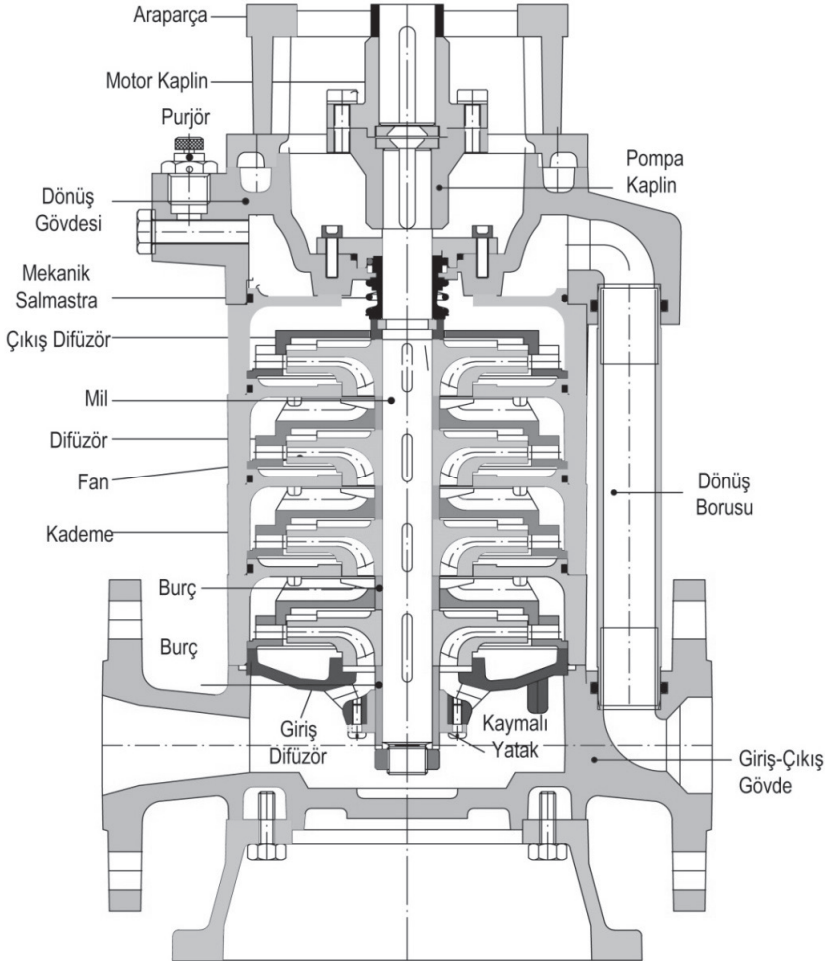

### 13.MONTAJ ŞEMALARI

#### 13.1. Salyangoz Tip pompanın sondaja bağlantı şeması

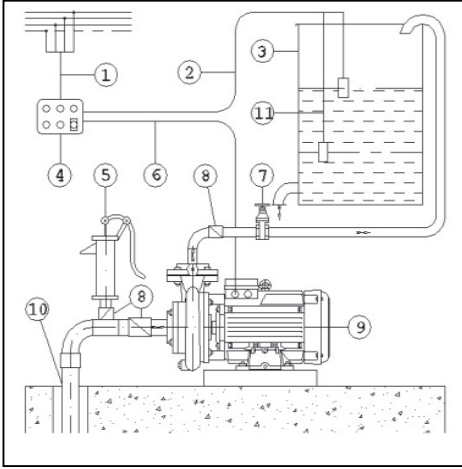

#### MALZEME LİSTESİ

1	Enerji Girişi
2	Su seviye elektrod kablosu
3	Su Deposu
4	Elektrik Panosu
5	Tulumba
6	Motor enerji girişi
7	Vana
8	Çek valf
9	Elektropomp
10	Sondaj Borusu
11	Su seviye elektrodu

#### 13.2. Üstten Klapeli pompanın sondaja bağlantı şeması

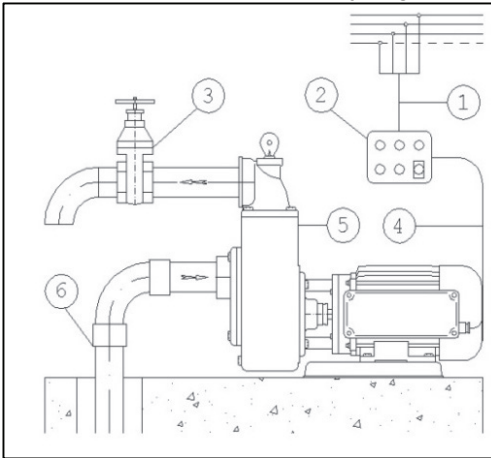

#### MAZLEME LİSTESİ

1	Enerji Girişi
2	Elektrik Panosu
3	Vana
4	Motor Enerji Girişi
5	ÜK Pompa
6	Sondaj Borusu

#### 14. ARIZALAR (MUHTEMEL POMPA ARIZALARI)

	Arızalar	Muhtemel sebepler
Pompa çalışmıyor	Elektrik yoktur.	Elektriği kontrol ediniz.
	Elektrik motoru yanmıştır.	Ehliyetli personele danışınız.
Pompa çalışıyor (Basınç yükselmiyor.)	Vanalar kapalıdır.	Vanaları kontrol ediniz.
	Çek valf arızalıdır.	Çek valfi değiştiriniz.
	Pompanın fanları tıkanmıştır.	Ehliyetli personele danışınız.
	Pompa mili ters yönde dönüyordur.	
	Filtreler tıkanmıştır.	Filtreleri temizleyiniz veya değiştiriniz.
Pompa vuruntulu – Titreşimli veya gürültülü çalışıyor.	Pompa fanlarında kısmi tıkanıklık vardır.	Ehliyetli personele danışınız.
	Pompa fan ve diğer parçaları aşınmıştır.	
	Pompa veya Motor rulmanları bozulmuştur.	
	Pompa – motor bağlantı elemanları gevşemiştir.	
	Kaplinli pompalarda kaplin ayarı bozuktur.	Kullanma kılavuzunda kaplin ayarı tanımlanmıştır. Uygulayınız

#### 15. GARANTİ

Bu kullanım kılavuzunda belirtilen esaslara, uyarılara ve standartlara uyulmak koşuluyla pompalar malzeme ve imalat hatalarına karşı **2 (iki) yıl** “ DOMAK POMPA “ garantisindedir.

##### 15.1. GARANTİ KAPSAMI DIŞINDA KALAN HALLER

**DİKKAT!** Bu başlık altında, kullanma kılavuzundaki önerilere riayet edilmeden yapılan uygulamalardan bahsedilmektedir.

- Faturası ibraz edilemeyen ürün/ürünler.
- Etiketli olmayan, etiket içeriği okunamayan veya etiketsiz ürünler.
- Motorsuz satın alınan ürünler (Tahrik gücünün kullanıcısı tarafından bağlanıldığı ürünler)
- Tasarımı bozulmuş, normal yapısına müdahale edilmiş ürünler.
- Pompalara kasten zarar verilmesi halinde,
- Standart dışı kullanımdan dolayı hasara uğramış ürünler.

- Montajı, yanlış, kalitesiz veya eksik parça kullanılarak yapılmış ürünler.
- Nakliye, depolama, fiziki çarpmalar, kimyevi etkenler ve çevre şartlarından hasar görmüş ürünler.
- Yangın, yıldırım düşmesi, sel, deprem, donma ve diğer doğal afetlerden kaynaklı hasar görmüş ürünler.
- Taşınılan akışkanın kimyasal yapısından veya akışkanın içerdiği katı malzemelerden hasar görmüş ürünler.
- Akışkan kirliliğinden kaynaklanan hasar ve arızalar,
- Etiketinde yazılı gerilim ve akım değerleri toleranslarının dışında, dengesiz ve düzensiz faz hareketlerine maruz kalarak hasar görmüş motorlu ürünler.
- Etiketinde ve kullanma kılavuzundaki teknik özellikler ve ilgili standartlar dışında çalıştırılmış motorlu ürünler.
- Hatalı elektrik tesisatı, yetersiz ve uygun olmayan enerji kablolarından dolayı hasar görmüş ürünler.
- İçerisine su girmesi sonucu veya nemden hasara uğramış motorlu ürünler.
- Susuz çalıştırmaktan dolayı hasar görmüş ürünler.
- Tamir, bakım ve çalıştırılmasında, farklı yedek parça ve donanım kullanılmış ürünler.

POSTA  
PULU

## GARANTİ BELGESİ



ORGANİZE SANAYİ BÖLGESİ  
ADNAN KAHVECİ BULVARI  
NO:46 KUTLUKENT / SAMSUN  
Tel:(0362) 266 80 50  
Fax: (0362) 266 80 53

tüketici malın bedel iadesini, ayıp oranında bedel indirimini veya imkân varsa malın ayıpsız misli ile değiştirilmesini satıcıdan talep edebilir. Satıcı, tüketicinin talebini reddedemez. Bu talebin yerine getirilmemesi durumunda satıcı, üretici ve ithalatçı müteselsilen sorumludur.

6)Malın tamir süresi 20 iş gününü geçemez. Bu süre, garanti süresi içerisinde mala ilişkin arızanın yetkili servis istasyonuna veya satıcıya bildirim tarihinde, garanti süresi dışında ise malın yetkili servis istasyonuna teslim tarihinden itibaren başlar.Malin arızasının 10 iş günü içerisinde giderilememesi halinde, üretici veya ithalatçı; malın tamiri tamamlanıncaya kadar, benzer özelliklere sahip başka bir malı tüketicinin kullanımına tahsis etmek zorundadır. Malın garanti süresi içerisinde arızalanması durumunda, tamirde geçen süre garanti süresine eklenir.

7)Malın kullanma kılavuzunda yer alan hususlara aykırı kullanımından kaynaklanan arızalar garanti kapsamı dışındadır.

8)Tüketici, garantiden doğan haklarının kullanılmasına ile ilgili olarak çıkabilecek uyuşmazlıklarda yereşim yerinin bulunduğu veya tüketici işleminin yapıldığı yerdeki Tüketici Hakem Heyetine veya Tüketici Mahkemesine başvurabilir.

9)Satıcı tarafından bu Garanti Belgesinin verilmemesi durumunda Tüketici Gümrük ve Ticaret Bakanlığı Tüketicinin Korunması ve Piyasa Gözetimi Genel Müdürlüğüne başvurabilir.

### GARANTİ ŞARTLARI

1)Garanti süresi, malın teslim tarihinden itibaren beş yıl ve 2 yıldır.

2)Malın bütün parçaları dahil olmak üzere tamamı garanti kapsamındadır.

3)Malın ayıplı olduğunun anlaşılması durumunda tüketici, 6502 sayılı Tüketicinin Korunması Hakkında Kanununun 11 inci maddesinde yer alan;

a- Sözleşmeden dönme,

b- Satış bedelinden indirim isteme,

c- Ücretsiz onarımını isteme,

ç- Satılanın ayıpsız bir misli ile

değiştirilmesini isteme,

haklarından birini kullanabilir.

4)Tüketicinin bu haklardan ücretsiz onarım hakkını seçmesi durumunda satıcı; işçilik masrafı, değiştirilen parça bedeli ya da başka herhangi bir ad altında hiçbir ücret talep etmeksizin malın onarımını yapmak veya yaptırmakla yükümlüdür. Tüketici ücretsiz onarım hakkını üretici veya ithalatçıya karşı da kullanabilir. Satıcı, üretici ve ithalatçı tüketicinin bu hakkını kullanımından müteselsilen sorumludur.

5)Tüketicinin, ücretsiz onarım hakkını

kullanması halinde malın;

- Garanti süresi içinde tekrar arızalanması,

- Tamiri için gereken azami sürenin aşılması,

- Tamirinin mümkün olmadığının, yetkili

servis istasyonu, satıcı, üretici veya ithalatçı

tarafından bir raporla belirlenmesi

durumlarında;

### DİKKAT

Garanti şartlarının yararlanabilmek için belgenin SATICI FIRMA TARAFINDAN Eksiksiz doldurularak fabrika adresimize gönderilmesi zorunludur.

**Malın :** Su Pompası  
**Çinsi :** Su Pompası  
**Markası :** DOMAK  
**Modeli :** Ek liste  
**Seri No :** .....  
**Teslim ve Yeri :** .....  
**Azami Tamir Süresi:** 20 İş günü  
**Garanti Süresi :** 2 yıl

**Satıcı Firmanın :**  
**Unvanı :** .....  
**Adresi :** .....  
**Telefonu:** .....  
**Faks :** .....  
**e-posta :** .....  
**Fatura Tarih ve Sayısı :** .....  
**Teslim Tarihi ve Yeri :** .....  
**Yetkilinin İmzası :** .....  
**Yetkilinin Kaşesi :** .....

**Müşteri :**  
**Adı Soyadı :** .....  
**Adresi :** .....  
**Telefonu :** .....  
**İl/ilçe :** .....

### Üretici veya İthalatçı Firmamın:

**Unvanı:**Domak Pompa ve Mak. San. A.Ş.  
**Adresi:**Organize Sanayi Bölgesi/Adnan Kanveci Bulvarı No:46 Kutlukent/Samsun  
**Telefonu:** (0362) 266 80 50  
**Faks:** : (0362) 266 80 53  
**e-posta :** info@domak.com.tr  
**Yetkili :** Semih ÇELİKOL **DOMAK**  
Fabrika Müdürü

**Malın :** Su Pompası  
**Çinsi :** Su Pompası  
**Markası :** DOMAK  
**Modeli :** Ek liste  
**Seri No :** .....  
**Teslim ve Yeri :** .....  
**Azami Tamir Süresi:** 20 İş günü  
**Garanti Süresi :** 2 yıl

**Satıcı Firmanın :**  
**Unvanı :** .....  
**Adresi :** .....  
**Telefonu:** .....  
**Faks :** .....  
**e-posta :** .....  
**Fatura Tarih ve Sayısı :** .....  
**Teslim Tarihi ve Yeri :** .....  
**Yetkilinin İmzası :** .....  
**Yetkilinin Kaşesi :** .....

**Müşteri :**  
**Adı Soyadı :** .....  
**Adresi :** .....  
**Telefonu :** .....  
**İl/ilçe :** .....

## GARANTİ BELGESİ



ORGANİZE SANAYİ BÖLGESİ  
ADNAN KAHYECİ BULVARI  
NO:46 KUTLUKENT / SAMSUN  
Tel: (0362) 266 80 50  
Fax: (0362) 266 80 53



**TÜRK STANDARDLARI ENSTİTÜSÜ**  
**TÜRK STANDARDLARINA UYGUNLUK BELGESİ**  
**TURKISH STANDARDS INSTITUTION**  
**CERTIFICATE OF CONFORMITY TO TURKISH STANDARDS**



<b>BELGE NUMARASI</b> REFERENCE NUMBER OF LICENCE	005063-TSE-02/02
<b>BELGENİN İLK VERİLİŞ TARİHİ</b> DATE OF FIRST ISSUE OF LICENCE	25.04.1983
<b>BELGENİN SON GEÇERLİLİK TARİHİ</b> LICENCE VALID UNTIL	25.04.2022
<b>BELGE SAHİBİ KURULUŞUN ADI</b> NAME OF THE LICENCE HOLDER	DOMAK POMPA VE MAKİNA SANAYİ ANONİŞİRKETİ
<b>BELGE SAHİBİ KURULUŞUN ADRESİ</b> ADDRESS OF THE LICENCE HOLDER	ŞABANOĞLU OSB MAH. ADNAN KAHVECİ BULVARI BLV. NO:46 /1 TEKKEKÖY SAMSUN/TÜRKİYE
<b>ÜRETİM YERİ ADI</b> NAME OF THE MANUFACTURING PLACE	DOMAK POMPA VE MAKİNA SAN. A.Ş.
<b>ÜRETİM YERİ ADRESİ</b> ADDRESS OF THE MANUFACTURING PLACE	Şabanoglu OSB Mah. Adnan Kahveci Bulvanı No:46/1 Tekkeköy SAMSUN / TÜRKİYE
<b>İPTAL EDİLEN BELGE NUMARASI (Varsa)</b> INDICATION OF SUPERSEDED LICENCE (if any)	005063-TSE-02/01
<b>TESCİLLİ TİCARİ MARKASI</b> REGISTERED TRADE MARK	DOMAK+ŞEKİL
<b>İLGİLİ TÜRK STANDARDI</b> RELATED TURKISH STANDARD	TS EN ISO 9905 / 01.03.2001
<b>BELGE KAPSAMI</b> SCOPE OF LICENCE	

YATAY MİLLİ,TEK KADEMELİ,DIREK AKUPLE,SDM SERİSİ, SANTRİFÜJ POMPA

YATAY MİLLİ,ÇOK KADEMELİ,AKUPLE,GÖVDE RADYAL AYIRMALI, KP SERİSİ, SANTRİFÜJ POMPA

DÜŞEY MİLLİ,ÇOK KADEMELİ,AKUPLE,GÖVDE RADYAL AYIRMALI, KPDR SERİSİ, SANTRİFÜJ POMPA

e-İmza/ve-signed

08.04.2021

Belgelendirme Merkezi Başkanı Adına  
EROL KAYGI

SAMSUN BELGELENDİRME MÜDÜRÜ

\*Bu belge, belgelendirilen ürünün, üretim yerinin Enstitümüzün belirlediği şartları karşıladığını da gösterir.

\*Bu belge, hiç bir surette satırı edilemez, kiamen veya okunmasını zorlaştırarak yenilte çoğaltılamaz, kızırmı ve silinir yapılamaz.

\*TSE SAMSUN BELGELENDİRME MÜDÜRLÜĞÜ \* Adres: Organize Sanayi Bölgesi Erdoğru Cadde Bulvarı Sosyal Tesişler Alanı Kütükent SAMSUN \* Telefon: 0-362-266 40 22 Sanat.

0-362-266 40 20 -21\* Faks: 0-362-266 40 23

\*TSE BELGELENDİRME MERKEZİ BAŞKANLIĞI Adres: Necatibey Cad. No:112 06100 BakanlıkAraANKARA - Telefon: 0 312 416 64 61 / 416 64 27, Faks:0 312 416 66 17 E-posta

tmb@tse.org.tr , web : www.tse.org.tr

<https://evrakkontrol.tse.org.tr/BelgeDogrulama.aspx?prizim=4> adresinden belgenin doğruluğunu ve geçerliliğini sorgulayınız.



1 / 1



**KALİTE**  
**QUALITY**



**DOMAK**

SU POMPALARI & HIDROFORLAR WATER PUMPS & BOOSTERS

*"Kalite Hizmetimizde"*  
*Quality at Your Service*

**SAĞLAM**  
**STURDY**



**PROFESYONEL**  
**PROFESSIONAL**



**GÜÇLÜ**  
**POWERFUL**

+90.362 266 80 50 +90.362 266 80 53 export@domak.com.tr

Organize Sanayi Bölgesi Adnan Kahveci Bulvarı No.46 Tekkeköy | Samsun | Türkiye

www.domak.com.tr